



KOHILA

Kohila valla ajaleht

9. aprill 2026 | Nr 4 (375)



Uus toidukauplus Aespas toob igapäevased teenused inimestele lähemale

OG Elektra avas 2. aprillil Aespa alevikus uue Grossi Toidukaubad kaupluse, mis parandab märgatavalt kohalike elanike ligipääsu igapäevastele toidu- ja esmatarbekaupadele. Tegemist on olulise arenguga kiiresti kasvavas piirkonnas, kus teenuste kättesaadavus ei ole seni alati sammu pidanud elanike arvu kasvuga.

Kaupluse avamisel osales Margus Miller, kes rõhutas uue poe tähtsust kohaliku kogukonna jaoks. Vallavanema sõnul on tegemist investeeringuga, mis aitab kujundada piirkonna elukeskkonda terviklikumaks ning toetab elanike igapäevast toimetulekut.

„Selleks, et meil oleks hea, kodune ja mugav elada, saavad panustada erinevad osapooled – eelkõige meie ise, aga ka omavalitsus ja kogukond. Ülioluline partner on siinjuures ettevõtetus. Kodulähedane pood on väga tähtis. Sellised arendused loovad kogukonnale paremaid elutingimused ja vähendavad vajadust teha igapäevaste ostude nimel pikemaid sõite,“ märkis Margus Miller avamisel.

Strateegiline asukoht ja kasvav piirkond

Uue kaupluse rajamist kommenteeris ka ettevõtja Oleg Gross, kelle sõnul sai otsustavaks eelkõige asukoha potentsiaal.

„Aespa puhul mängis rolli kinnisvara pakkumine ning asjaolu, et tegemist on teede ristumiskohaga – strateegiliselt väga hea asukohaga. Piirkond areneb ja



Avamisel said küllastajad kingitusi valida

vajab teenuseid,“ selgitas Gross.

Tema sõnul on ettevõtte võimekus aastatega märkimisväärselt kasvanud. Kui varasemalt olid väiksemad laopinnad ja kitsam sortiment piiravaks teguriks, siis tänaseks on olukord muutunud.

„Meie sortiment on laiem ja suudame rajada sisukamaid ja kvaliteetsemaid kauplusi,“ lisas ta. Lisaks Aespa kaupluse avamisele vihjas Gross ka laiemale arenguplaanidele piirkonnas. Tema sõnul on Kohila kui suurem asula kindlasti järgmiste investeeringute vaateväljas.

„Kohila vääraks suuremat ja paremat kauplust ning see plaan on meil olemas.

Täpsem ajakava sõltub aga teistest käimasolevatest projektidest,“ märkis Gross, viidates muu hulgas ettevõtte arendustele mujal Eestis.

Uue kaupluse avamisega loodi piirkonda ka ligikaudu 20 töökohta, mis annab täiendava panuse Kohila valla majandusellu ning pakub kohalikele elanikele uusi töö võimalusi. Kohalikus plaanis on tegemist märgilise sammuga, mis toetab piirkonna jätkusuutlikku arengut ning kinnitab, et ka väiksematesse asulatesse investeerimine on jätkuvalt ettevõtjate fookuses.

Merle Beljæv



Elutööpreemia Ehalill Hallistele: tundlik ja meisterlik looming pälvis tunnustuse

28. märtsil Türi Kultuurikeskuses toimunud Eesti Tekstiilikonstnikute Liidu kevadnäituse „Kes aias“ avamisel kuulutati välja 2025. aasta aastapreemiade laureaadid. Tänavuse elutööpreemia pälvis Kohilast pärit hinnatud tekstiilikonstnik **Ehalill Halliste**, kelle enam kui viiekümne aasta pikkune loominguline tegevus on jätnud sügava jälje Eesti tekstiilkunsti arengusse.

Halliste on tuntud eelkõige vaibakunstnikuna, kelle loomingut iseloomustab tundlik ja lüüriline käekiri, kõrgetasemeline teostus ning mitmekihiline kujundikeel. Tema loodud gobeläänid, põimevaibad ja kirikutekstiilid moodustavad olulise osa Eesti kultuuripärandist, kandes edasi nii traditsioone kui ka isikupärast kunstilist nägemust.

Elutööpreemia tuli kunstnikule suure üllatusena. Nagu Halliste ise tunnistas, hoiti otsust viimase hetkeni saladuses. Žürii kogunes juba 19. veebruaril, kuid laureaadid avalikustati alles näituse avamisel.

„Selline märkamine tuli mulle tõesti suure üllatusena. Täna südamest kõiki, kes mind elutööpreemia puhul õnnitlesid – soovin teile omakorda palju päikest ja rõõmu,“ sõnas Ehalill Halliste.

Kunstniku sõnul on niisugune tunnustus erakordselt oluline. „Sain kolm aastat tagasi Eesti Kunstnike Liidu aunimetuse, kuid seekordne preemia on eriline ka seetõttu, et žürii oli väga laiapõhjaline – mitte ainult oma valdkonna inimesed. See, et mind on hinnatud ka n-ö väljastpoolt, annab sellele tunnustusele laia kandepinna ja teeb südame väga soojaks,“ lisas ta.

Kõigi 2025. aasta tekstiilipreemiade nominentidega saab tutvuda Eesti Tekstiilikonstnikute Liidu kodulehel.

Allikas: Eesti Tekstiilikonstnikute Liit

Merle Beljæv



KOHILA VALD ARVUDES

Seisuga 1. aprill 2026

Kohila vallas elab
7 931 inimest

Vanuseline jaotus:

- 0–18-aastased: 2000
- 19–64-aastased: 4608
- 65+ aastased: 1235

Elanike arv asumite lõikes:

- Kohila alev: 2990
- Aespa alevik: 1806
- Prillimäe alevik: 288
- Hageri alevik: 136

Külad:

- Vilivere küla: 381
- Urge küla: 293
- Pukamäe küla: 280
- Salutaguse küla: 221
- Pahkla küla: 186
- Sutlema küla: 181
- Hageri küla: 153
- Rabivere küla: 141
- Masti küla: 123
- Pihali küla: 126
- Mälivere küla: 91
- Loone küla: 80
- Aandu küla: 83
- Angerja küla: 71
- Lohu küla: 50
- Vana-Aespa küla: 49
- Rootsi küla: 40
- Adila küla: 37
- Põikma küla: 19
- Lümandu küla: 17
- Kadaka küla: 16

PROJEKTEERIMISTINGIMUSTE
AVATUD MENETLUS

Kohila vallavalitsus teatab avatud menetluse algatamisest projekteerimistingimuste andmiseks Kohila alevi asuval Tööstuse tn 10 kinnistule (katastritunnus 31801:012:0005) sotsiaalaja ehitusprojekti koostamiseks. Kinnistule planeeritakse rajada sotsiaalaja olemasoleva munitsipaalkorterimaja (ehitisregistris kood 109008064) asemele.

Projekteerimistingimuste eelnõuga on võimalik tutvuda ajavahemikus 09.04.2026 – 22.04.2026. Arvamused, ettepanekud ja vastuväited palume esitada samas ajavahemikus kirjalikult e-posti aadressile vallavalitsus@kohila.ee.

Avalikustamise perioodil laekunud ettepanekutega peab omavalitsus projekteerimistingimuste andmisel arvestama või põhjendama arvesse mittevõtmist. Kui avalikustamise käigus laekub ettepanekuid, millega arvestada pole võimalik, korraldatakse vajadusel haldusmenetluse seaduse alusel vallavalitsuse avalik istung ja avaliku väljapaneku tulemuste arutelu ettepanekute ärakuulamiseks. Projekteerimistingimuste eelnõu ja lisadega on võimalik tutvuda Kohila valla veebilehel www.kohila.ee.

Sille Rõõmus
vallaarhitekt



Kohila valla ajaleht

Toimetus:
Merle Beljäev, tel 5342 3483
e-post: merle.beljaev@kohila.ee

Keeletoimetaja:

Hanna Mari Villsaar,
e-post: h.m.villsaar@gmail.com

Küljendus:

MK Meedia OÜ,
e-post: info@mkmeedia.ee

Trükk: Printall
Tiraaž: 3750

Järgmine ajaleht ilmub
14. mail 2026.

Väljaandja: Kohila vallavalitsus, Vabaduse 1, Kohila 79804,
tel 489 4760, e-post: vallavalitsus@kohila.ee

KOHILA VALLAVOLIKOGU ISTUNG

25. märts 2026

Vallavanem Margus Miller andis ülevaate valla arengutest ja käimasolevatest projektidest:

- Elanike arvu kasv – märtsi seisuga on elanike arv suurenenud (+17), ulatudes üle 7900 elaniku.
- Taristuprojektid – töös on mitmed kergteede arendused (ssh Kiisa, Kohila kergtee ja Lõuna tänav) ning Perepargi II etapi ja terviseraja hanked.
- Hageri muuseumi hankeleping – sõlmitud summas 330 750 eurot (ilma käibemaksuta).

Arutelus kerkis küsimus Kohila–Aespa kergtee rahastuse kohta, kus abikõlblikuks osaks on vaid 13%. Vallavanema sõnul on tegemist maksimaalse võimaliku toetusega ning maaomandiga seotud küsimused on lahendamisel (sundvaldus seatud 10 kinnistule, läbirääkimised käivad 23 omanikuga).



Volikogu otsustas pikendada Aespa alevikus asuva Vibu kastaatriüksuse avaliku kasutamise kokkulepet MTÜ-ga Aespa Kodu kuni 31. detsembrini 2031:

- ala on olnud kogukonna kasutuses juba alates 2012. aastast;
- planeeritud on lisategevused, sh karusselli paigaldamine;
- tegemist ei ole uue pargi rajamisega, vaid olemasoleva kasutuse jätkuga.

Vallavanem tõi esile ka käimasoleva ühistranspordi teavituskampaania, mis rõhutab bussisõitjate valideerimise ehk „piiksumise“ olulisust.

Kampaania eesmärgid:

- saada täpsem ülevaade tegelikust sõitjate arvust;
- parandada liinivõrku ja teenuse kvaliteeti;
- planeerida paremini busside suurust ja graafikuid.

Tegevused hõlmavad plakateid koolides ja peatustes, jälgimist ning õpilaste motiveerimist auhindadega.

Istungil toimus ka volikogu liikmete koolitus kohaliku omavalitsuse juhtimiskorralduse teemal, mille viis läbi Eesti Linnade ja Valdade Liidu õigusnõunik.

Järgmine vallavolikogu istung toimub 22. aprillil kell 18.00.

Volikogu istungite protokollid on kättesaadavad Kohila valla kodulehel ning salvestused järelvaadatavad Youtube'i kanalil Kapa Kaamera.

Kogukonnafondi taotlusvoor 2026

Kogukonnafondi taotlusvoor on suunatud kohaliku tasandi kriisivalmiduse tugevdamisele ning kogukondade, korteriühistute ja kohalike omavalitsuste koostöö arendamisele elanikkonnakaitses.

Enne taotlusvooru avamist soovime kogukonnal või korteriühistul teha ka järgnevat:

- Koostada või ajakohastada oma kogukonna või korteriühistu kriisiplaan;
- mõelda läbi kogukonna roll kriisilukorras ja võimalik panus elanikkonnakaitsesse;
- kaardistada olemasolevad ruumid ja ressursid, mida saaks kriisilukorras kasutada;
- arutada läbi taotlemise plaan ja kavandavad tegevused kohaliku omavalitsusega, et need oleksid kooskõlas kohaliku omavalitsuse kriisivalmiduse ja elanikkonnakaitsetegevustega.

Tutvu ka materjalidega veebilehtedel olevalmis.ee ja kogukonnaveeb.ee.

Kogukonnafond toetab kogukondade, vabaihenduste, korteriühistute ja kohalike omavalitsuste koostööd, et parandada valmisolekut kriisilukordadeks ning tugedada kogukondade rolli elanikkonnakaitses süsteemis.

Julgeolekulukorras tulenevalt on taotlusvooru fookuses:

- Kogukondliku kriisivalmiduse suurendamine ning
- elanikkonnakaitses seotud praktiliste lahenduste arendamine kohalikul tasandil.

Taotluste esitamise tähtaeg on 3. mai 2026.

Taotlusi saab esitada Kultuuriministri taotluste menetlemise infosüsteemis aadressil: <https://toetused.kul.ee/>.

TAOTLUSVOORU EESMÄRK JA TOETATAVAD TEGEVUSED

Taotlusvooru eesmärk on:

- Suurendada kogukondade ja korteriühistute kriisivalmidust ja võimekust kriisilukordades toime tulla;
- arendada kogukondlikku valitsemisviisi ning tugedada kogukondade ja kohalike omavalitsuste koostööd;
- luua ja rakendada praktilisi lahendusi, mis parandavad elanike valmisolekut kriisilukordadeks ning toetavad elanikkonnakaitses kohalikul tasandil.

Taotlusvooru eesmärgi saavutamiseks toetatavad tegevused on:

- Kogukonna varjumiskoha loomine või arendamine;



- **kerksuskeskuse** loomine või arendamine, kus kriisilukorras on võimalik saada teavet, abi ja nõu;
 - kogukondade ja korteriühistute **kriisivalmiduse arendamine vastavalt kogukonna või korteriühistu kriisiplaanile.**
- Toetatavad tegevused võivad hõlmata näiteks energia- ja veevarustuse tagamise lahendusi, esmaabi- ja sidevõimekuse parandamist, puhta joogivee varude tagamist, koolituste ja õppuste korraldamist ning kogukondade koostöö ja vabatahtlike kaasamisega seotud tegevusi.

Projekti abikõlblikkuse periood algab taotluse esitamise kuupäevast ja lõpeb hiljemalt 3. mail 2027.

NÕUDED TAOTLEJALE

Taotlejaks saab olla:

- Eestis registreeritud mittetulundusühing või sihtasutus, mis on tegutsenud vähemalt ühe aasta ning tegutseb avalikes huvides;
- vähemalt ühe aasta registrisse kantud korteriühistu, mille korterelamu suletud netopind on kuni 1200 m² ning kus vähemalt 80% korteriomanditest kuulub füüsilistele isikutele.

TAOTLUSEGA TULEB ESITADA MUU HULGAS:

- Kohaliku omavalitsuse pädeva organi põhjendatud seisukoht projekti tegevuste vastavuse kohta kohaliku omavalitsuse kriisivalmiduse ja elanikkonnakaitseliste tegevustega;
- kogukonna/ühingu või korteriühistu kriisiplaan.

TAOTLUSVOORU EELARVE JA TOETUSE SUURUS

Kogukonnafondi taotlusvooru eelarve maht on 2026. aastal 1 miljon eurot ja 2027. aastal esitatud taotlustele 600 000 eurot.

Projektide kavandamisel eeldatakse koostööd kogukondade, kohaliku omavalitsuse, vabatahtlike ning vajadusel teiste partneritega, et tõsta piirkonna elanikkonnakaitses taset ja parandada kogukondlikku

valmisolekut kriisilukordadeks.

Toetuse saajad peavad projekti elluviimise käigus teavitama avalikkust projekti eesmärkidest ja tulemustest ning korraldama vähemalt ühe avaliku teavitusürituse.

Toetuse maksimaalne suurus ühe projekti kohta on kuni 50 000 eurot.

Omafinantseeringu nõuet ei ole.

Enne taotluse esitamist tutvu kindlasti määrusega “Kogukonnafondi toetuse andmise tingimused ja kord”.

LAEKUNUD TAOTLUSTE HINDAMINE

Vormilise kontrolli läbinud taotlustele annavad oma eksperthinnangu Päästeameti spetsialistid ning seejärel hindajate kogu kolm sõltumatut liiget. Hindajad lähtuvad hindamisel Päästeameti hinnangust taotleja kriisiplaanile ja selle alusel kavandatud tegevustele.

Taotlusi hinnatakse kuue kriteeriumi alusel:

1. Seotus taotlusvooru eesmärkidega ja sihtrühma vajadustega – 25% maksimaalsest koondhindest.
2. Taotleja kogukonna või korteriühistu kriisiplaaniga seostatud projekti mõju ja jätkusuutlikkus – 25% maksimaalsest koondhindest.
3. Teostatavus ja juhtimine – 15% maksimaalsest koondhindest.
4. Projekti eelarve põhjendatus, kulude läbimõeldus ja eesmärgipärasus – 15% maksimaalsest koondhindest.
5. Koostöö kohaliku omavalitsusega – 10% maksimaalsest koondhindest.
6. Kaasamine ja koostöö teiste partnerite ning kogukonnaga – 10% maksimaalsest koondhindest.

Taotluse maksimaalne koondhinne on 100 punkti. Taotluse rahuldamise lävend on vähemalt 70 punkti.

Lisainfo

SA Raplamaa Arendus- ja Ettevõtluskeskus
Teele Ojasalu
teele@raek.ee
tel 5569 1954

Käitumisjuhised õhuohu korral

Kui saad Kaitsevält teate võimalikust õhuohust:

- Jätka tavategevusi, kuid ole valvas.
- Kui sa drooni ei näe ega kuule, püsi väljas liikudes valvas ja ole valmis ohu märkamisel varjuma.
- Märgetes kahtlast drooni, varju kohe. Hoiu akendest ja udest eemale ning jäta enda ja välisõhu vahele võimalikult palju seinu. Teata kahtlasest droonist 112.
- Hoiu laetud telefon käepärast ja järgi ametlike juhiseid.
- Lisainfot saad kriis.ee või 1247.

Kui saad Kaitsevält teate vahetust õhuohust („varju kohe“ või sireenid):

- Varju kohe samas siseruumis, kus viibid. Õues viibides leia varjumiseks lähim siseruum, madalam korrus või kaitstum koht. Siseruumides hoiu akendest ja udest eemale ning jäta enda ja välisõhu vahele võimalikult palju seinu.
- Hoiu laetud telefon käepärast ja järgi ametlike juhiseid, kuni oht on möödas.
- Otsused edasiste korralduste, asutuste toimimise ja muu kohta saad ametlike kanalitest.
- Lisainfot saad kriis.ee või 1247.

Mida teha, kui leiad kahtlase drooni või selle tükk:

- Ära mine droonile lähedale.
- Teavita kohe häirekeskust numbril 112.
- Liigu ohutusse kaugusse.
- Hoiata läheduses viibivaid inimesi ja ära lase kedagi leitud eseme lähedusse.
- Ära jaga kellelegi selle asukohta – nii vähendad ohtu teistele inimestele ja väldid uudishimulike kogunemist sündmuskohale.

Millal kasutada avalikku varjumiskohta?

Pea meeles, et mistahes sulle lähim siseruum on ohu korral parim varjumiskoht. Enamus avalikke varjumiskohti avatakse alles sõjalise ohu kasvades, igapäevaselt võivad need olla suletud. Avalikud varjumiskohad on mõeldud kasutamiseks vaid vahetu ohu korral (nt õhurünnak). Igapäevaselt on need hooned, nt kaubanduskeskused, koolid, spordihooned, kasutusel oma tavapärasel otstarbel. Avalike varjumiskohtade ukseid avatakse varjumiseks alles siis, kui riik edastab vastava ohuteavituse ja annab avalike var-



jumiskohtade omanikele teada koha avamise vajalikkusest. Varjuda saab avalikus ruumis nendes avalikesse varjumiskohadesse, mis on ohuteavituse hetkel avatud (nt parkimismajad, tunnelid jmt).

Kõik ametlikud avalikud varjumiskohad on leitavad Maa-ameti kaardirakendusest ja mobiilirakendusest "Ole valmis!". Varjumiskohad on märgistatud sinise kolmnurgaga oranžil taustal.

Olulised käitumisjuhised ja muu info on lehel kriis.ee. Küsimustega, millele sealt mingil põhjusel vastust ei leia, saab pöörduda riigitelefoni poole numbril 1247. Praktilise info, kuidas võimalikuks kriisilukorraks valmistuda, leiad leheküljelt olevalmis.ee.

Oluline on teada, et vahetut ohtu Eestis pole ja kõik saavad tavapärase tegevusega endiselt jätkata. Kui olukord peaks muutuma, antakse sellest ametlike kanalite kaudu teada.

Kaitseväge rõhutab, et lendavaid ja alla kukkunud ründe- ja luuredroone ei tohi pildistada ega neid pilte sotsiaalmeedias jagada. Lisaks, kui näed Eestis liikumas kaitseväge tehnikat, palun ära jaga infot sellest ka sotsiaalmeediasse, kuivõrd selle avalikustamine annab vasta-

sele vajalikku infot.

Antud juhul ei olnud tegemist õppuse ega testimisega, kuid tasub silmas pida, et järgmised üleriigilised ohuteavitussüsteemi testid, mille käigus saadetakse äpiteavitust, SMS ja käivitatakse sireenid, toimuvad üle Eesti selle aasta 10. juunil ja 14. oktoobril.

Koos EE-ALARMi teavitusega jagatakse **käitumisjuhised, mida tuleb kindlasti järgida.**

Kui oht on reaalne, siis sireenide käivitumisel Eesti suuremates linnades tuleb käituda järgmiselt: **VARJU esimesel võimalusel, OTSI siis lisainfot, JÄRGI juhiseid ning TEAVITA** võimalusel teisi inimesi.

Pea meeles: mistahes sulle lähim siseruum on ohu korral parim varjumiskoht.

Kõige parem koht varjumiseks on lähim tugevate seintega ruum, kus saad olla eemal akendest. Ohuolukorras on kõige olulisem kiirus, seetõttu tuleb kasutada neid võimalusi, mis parasjagu olemas on. Varjumise käitumisjuhised kodus, tööl, koolis, tänaval, sõidukis, looduses leiab olevalmis.ee lehelt.

VALLAVANEMA VEERG: MÄRTS

Märtsis said mitmed seni kuhjunud küsimused selgema kuju. Fookuses olid infoturbe tegelik seis, investeerimisvõimekus, organisatsiooni toimimine ning otsused, mis mõjutavad otseselt valla elanike igapäevaolu. Üha selgemaks saab, et kestlike lahenduste eelduseks on aus ülevaade hetkeseisust ja valmisolek teha ka ebamugavaid järeldusi.

Kinnitust leidis, et **Kohila vald ei ole Eesti infoturbestandardi (E-ITS) auditiks valmis.** Tegemist ei ole formaalsusega, vaid seadusest tuleneva kohustusega. Puudujääkide korral võivad järgneda ettekirjutused ja sunniraha, millel on otsene mõju nii elarvele kui ka töökorraldusele.

Oluline järeldus on selge: valmisolek ei tohi olla näiline. Ainult tegelikule olukorrale tuginedes saab teha otsuseid, mis parandavad valla toimimist.

Kohtumised riigi esindajatega töid esile valla piiratud investeerimisvõimekuse. Täna oleme olukorras, kus laenukoormuse tõttu on uute investeeringute tegemise võimalused väga kitsad. Seda tausta arvestades on eriti oluline, et varasemad otsused ja tegemata jätmised oleksid selgelt mõistetud. Näiteks jääb vald ilma **Kiisa-Kohila kergtee rajamiseks mõeldud 0,5 miljoni euro suurusest toetusest**, kuna maamandi küsimusi ei lahendatud aastate jooksul. Samuti on põhjendatud küsimused varasemate investeerimisvalikute kohta ajal, mil toetused olid soodsamad. Neid teemasid ei käsitle me mitte mineviku arutamiseks, vaid tänase olukorra mõistmiseks.

Jätkus töö vallavalitsuse võtmerollide täitmisega, sealhulgas vallasekretäri leidmise protsess, mis jõudis lõpule aprilli alguses.

Hariduse omandamise võimalusi pakkuvad valla asutused olid märtsis fookuses – nii nende toimimise, rahastamise kui ka edasiste valikute vaates.

Toimusid kohtumised nii lasteaedade kui gümnaasiumi juhtkondadega, et saada nende tegevusest parem ülevaade. Lasteaedade puhul on jätkuvalt üleval nii rahastus- kui palgamudelite küsimus, mille eesmärk peab olema selgus ja prognoositavus – olukord, kus igal aastal arutatakse sisuliselt sama detailitaseme üle, ei ole jätkusuutlik.

Gümnaasiumi puhul on fookuses kooli arengu- ja õpisuundade kujundamine. Küsimus ei ole ainult õppekavas, vaid selles, milline on kooli identiteet ja mille poolest see eristub. See mõjutab otseselt, kas noored valivad õppimiseks Kohila või mõne teise kooli.

Oluline on käsitleda haridusvaldkonda tervikuna. Vastandamine stiilis „üks kool vs teine“ ei vii edasi – tegemist on ühe kogukonna lastega ning eesmärk peab olema pakkuda neile parimaid õpivõimalusi ja toetavaid tugiteenuseid.

Lisaks kerkib üha enam esile küsimus, kuidas toetada haridusasutuste juhte nii, et nad ei peaks kandma korruga kõigi tugivaldkondade vastutust. Juhtimine ei saa põhineda eeldusel, et iga juht on samaaegselt spetsialist mitmes eri valdkonnas. Märtsis tehti mitmeid otsuseid, mis puudutavad otseselt inimeste elukvaliteeti. Näiteks ei toetanud vallavalitsus ettepanekut pikendada Sutlema karjääri tööaega hilisõhtuni.

Töölaua jätkuvalt mitmed vaidlused, sealhulgas ootab lahendust olukord, kus kergliiklustee on rajatud osaliselt eramaale. Sellised juhtumid kinnitavad, kui oluline on otsuseid teha õigel ajal ja korrektselt ning kogu protsessi vältel hoida üleval kommunikatsiooni erinevate osapoolte vahel.

Kohtumised riigi ja teiste omavalitsuste esindajatega näitavad, et ees on mitmeid süsteemseid muutusi, sealhulgas ühistranspordi korralduses. KOVide roll võib lähiaastatel oluliselt suurendada, mis tähendab ka suuremat vastutust. Karta on, et nagu paljude muude KOVile tulvete kohustuste osas, selleks riigi poolt taha ei eraldata. Kohtumistelt teiste omavalitsuste kolleegidega on tekkinud ka teadmine, et koostöö potentsiaal on vahel suurem, kui me täna kasutame.

Volikogu istung tõi kaasa ka teravamaid arutelusid. See on osa demokraatlikust protsessist, kuid oluline on, et fookus püsiks sisulistel küsimustel. Samas on oluline mõista ka miks me oleme sellises seisus kus me täna oleme.

Turvalisuse vaates saab positiivsena välja tuua, et alkoholi testostude käigus küsiti Kohila kauplustes kõigilt alaealistelt dokumenti – see näitab vastutustundlikku käitumist.

Margus Miller
Kohila vallavanem



Raplamaa Partnerluskogu LEADER toetusmeetme „Kogukonna edendamine (ühisprojektid)“ taotlusvoor on e-PRIA-s avatud 04.-18.mai 2026

Toetatakse Raplamaa Partnerluskogu tegevuspiirkonnas registreeritud ja tegutsivate (enne taotluse esitamist tegutsenud vähemalt ühe majandusaasta) ühenduste ja kohalike omavalitsuste vahelisi ühe või mitme partneriga ühisprojekte (mitteinvesteeringud).

Toetatavad tegevused:

- Tegevused kultuuripärandi väärtustamiseks ja kogukonna edendamiseks, kogukonnaliikmete sotsiaalne kaasamine, omavaheline koostöö ja sotsiaalsete võrgustike loomine, arendamine ning uute koostöövormide leidmine;
- piirkonna eripära, traditsioonide, kodu- ja kultuuriloo uurimine, säilitamine, tutvustamine

- ning arendamine, tegevuspiirkonna eripära tutvustamine väljaspool piirkonda, mainekujundus, turundustegevused;
- kultuurialaste ühisprojektide ja koostöövõrgustike arendamine ja toetamine, lastele ja noortele ning tervisedendusele suunatud tegevused, tegevused kultuuri- ja spordielu mitmekesistamiseks;
- infomaterjalide väljaandmine, kodulehede loomine ja kogukonnaliikumise edendajate koolitamine ja tunnustamine, kogukonnateenuste arendamine ning aruka küla strateegia loomine.

Toetuse määr abikõlbulike kulude summast on kuni 90%. Toetuse summa ühele toetuse taotlejale ühes voorus on kuni kaheaastase tegevuskavaga ühisprojekti-

le kuni 7 000 eurot. Minimaalne toetuse summa ühele projektile on 3 000 eurot. Projekti abikõlblikust maksumusest kuni 15% võivad olla väikesemahulised soetus- ühistegevuste elluviimiseks ja ühisprojekti eesmärgi saavutamiseks. Ei toetata suurte investeeringute tegemist (ehitamine, renoveerimine, masinate, seadmete jne ostmist). Projektijuhtimine on kuni 20% abikõlblikust kulust.

Meetme INFOPÄEV toimub 14. aprillil algusega 15.00 veebis täpsem info ja registreerumine www.raplaleader.ee



Raplamaa
Partnerluskogu
LEADER



Kaasrahastanud
Euroopa Liit

Sammud ühisveevärgi ja -kanalisatsiooniga liitumiseks

Kohila vallas on ühisveevärgi ja -kanalisatsioon (ÜVK) rajatud Kohila alevisse, Aespa, Hageri ja Prillimäe alevikesse ning Vilivere, Sutlema, Urge, Masti, Pukamäe, Salutaguse ja Aandu küladesse. Peale Kohila alevi on teised nimetatud asulad ÜVK-ga kaetud osaliselt. Kokku on liitumisvõimalus rajatud rohkem kui 4000 (elamu)kinnistule, liitunud on aga ligikaudu 2400 kinnistut. Kui n-ö vanas piirkonnas (Kohila alev, Prillimäe ja Hageri alevikud ja väikekülad) on liitunud ligi 80%, siis 2021-2022. aastal ÜVK-ga liitumisvõimaluse saanud Aespa aleviku ja Vilivere küla ligi 2900-st kinnistust on liitunud vaid 50%. Aespa-Vilivere ÜVK-ga liitumata kinnistutest on umbes 1200 kinnistut hoonestatud ehk 1200 leibkonda pole senini kasutusele võtnud hüvesid, mis on nende jaoks Kohila valla ja vee-ettevõtte OÜ Kohila Maja poolt piirkonna suurima investeeringuna loodud.

Arvestades, et vähemalt ühiskanalisatsiooni olemasolul pole sellega liitumine vabatahtlik, vaid seadusest tulenev kohustus, anname taaskord ülevaate sammudest ühisveevärgi ja -kanalisatsiooniga liitumiseks ning vastame enim küsitud küsimustele.

Vee-ettevõtte OÜ Kohila Maja kodulehel www.kohilamaja.ee on olemas lihtne ülevaade liitumisprotsessi etappidest koos selgitustega ning vajalike taotluste, aga ka projekteerijate ja ehitusettevõtete viidetega.

Ühisveevärgi ja -kanalisatsiooniga liitumiseks tuleb:

1. Taotleda vee-ettevõtetelt tehnilised tingimused. Avaldus on lihtsalt täidetav vee-ettevõtte kodulehel. Kel arvuti kasutamise võimalus puudub, siis saab taotluse täita ja esitada ka aadressil Kuusiku tn 15, Kohila alev (tasub eelnevalt aeg kokku leppida kohilamaja@kohilamaja.ee, 5847 0685). Paberkanjal eeltäidetud taotlused on võimalik panna OÜ Kohila Maja kontori postkasti aadressil Kuusiku tn 15, Kohila alev.

2. Vee-ettevõtte väljastab avalduse põhjal igale kinnistule eraldi tehnilised tingimused, mis on aluseks liitumisprojekti koostamiseks.

3. Kinnistuomanik valib projekteerija, kes koostab väljastatud tehniliste tingimuste põhjal liitumisprojekti. Projekt esitatakse Ehitisregistrisse (www.ehr.ee) osapooltele kooskõlastamiseks. Kindlasti tasub hinnapakumisi küsides täpsustada, kas projekteerimise hind sisaldab ka ehitusteate jaoks vajalikke toiminguid Ehitisregistris, sest omal käel teatise esitamine võib kujuneda keeruliseks ja ehmatavaks, kui sellega pole varasemalt kokku puutunud.

4. Kui liitumisprojekt on üle vaadatud ja ÜVK-ga liitumiseks on kohaliku omavalitsuse poolt väljastatud ehitusteatis, siis tuleb kinnistu omanikul ja vee-ettevõtetel sõlmida liitumisleping. Liitumisleping annab omanikule õiguse kinnistuses torustikud liita vee-ettevõtte omandis olevate torustikega. Ehitustegevus ilma liitumislepinguta on karistatav nii ehitusseadustiku kui ka ühisveevärgi ja -kanalisatsiooni seaduse alusel.

5. Kinnistu omanik valib ehitaja, kes rajab kinnistuses vee- ja kanalisatsioonitorustikud ning ühendab need kinnistu piiril olevate liitumispunktidega. Ehitustegevuse alustamisest tuleb teavitada ka vee-ettevõtet (kohilamaja@kohilamaja.ee, 5847 0685).

6. Enne kaevikute sulgemist tuleb kohale kutsuda vee-ettevõtte esindaja, kes hindab tööde nõuetekohasust ning kui selleks hetkes on rajatud ka veemöödusõlm, paigaldab ka kaugloetava veearvesti. Siinkohal tuleb arvestada, et vee-ettevõtte ei teosta liitumistööde kontrolli töövälisel ajal.

7. Kinnistu omanik ja vee-ettevõtte sõlmivad teenuse kasutamise lepingu pärast mida avatakse kliendile teenus. NB! Kinnistu piiril asuvat maakraani võib avada ja sulgeda ainult vee-ettevõtte!

Vee-ettevõtte kodulehel on olemas peatükk korduma kippuvate küsimuste kohta (<https://kohilamaja.ee/kliendile/>), kuid käesolevaga toome välja enim küsitud küsimused just liitumistegevuse osas:

Kas tehniliste tingimuste taotlemine on kohustuslik (mul naaber just liitus ja tean, mis teha tuleb)?

JAH, on kohustuslik. Tehniliste tingimuste taotlemine ei ole pelgalt vee-ettevõtte soov, vaid ka seadusest tulenev kohustus. Ühisveevärgi ja -kanalisatsioon koos kinnistu piiril asuvate liitumispunktidega on vee-ettevõtte omand, millega liitumiseks on kohustus järgida omaniku nõudeid. Pealtnäha sarnaste kinnistute ja piirkondade osas võib liitumispunktides või muus osas esineda erinevusi, millest on teadlik vaid torustike valdaja.

Kas liitumisprojekti koostamine on kohustuslik?

Liitumisprojekti (või ka ehitusprojekti) koostamise nõue tuleneb Ehitusseadustikust, mille kohaselt tuleb kinnistu veevärgi- ja kanalisatsioonitorustiku rajamisel esitada ehitusteatis ja ehitusprojekt. Eelnev nõue ei kehti, kui ÜVK torustike ehitus on lahendatud hoone või mõne muu rajatise projektiga ja sellel on kehtiv ehitusluba.

Kas Kohila Maja koostab liitumisprojekte ja ehitab välja kinnistusesed torustikud?

Ei. Kohila Maja on ennekõike vee- ja kanalisatsiooniteenust pakkuv ettevõtte. Vee- ja kanalisatsiooni projekteerimine ning ehitamine on vabaturuteenus, mille pakkujad on muuhulgas leitavad majandustegevuse registrist aadressil mtr.mkm.ee. Vastav viide on leitav ka Kohila Maja kodulehelt eelpool nimetatud liitumisprotsessi kirjelduses.

Kui palju maksab liitumine?

Liitumistasu olemasolu ja suurus sõltub piirkonnast, kus kinnistu asub. Näiteks Aespa alevikus ja Vilivere külas on liitumislepingu sõlmimine suuremas osas piirkonnast tasuta, Kohila alevis mitte. Liitumistasu olemasolu ja suurus saab vee-ettevõtte konkreetse kinnistu osas täpsustada. Liitu-

Liitumine ÜVK-ga Поиск подключения к МКВ Корралдатуд purgimisteenus Otsi ... e-post: kohilamaja@kohilamaja.ee üldtelefon: 5847 0685



Teated ja uudised + Teenused ja hinnad + Korduma kippuvad küsimused Vormid ja nõuded + Meist + Arendustegevus +



LIITUMINE ÜVK-GA

OÜ-le Kohila Maja kuuluvate ja hallatavate ühistorustikega liitumine on reguleeritud Kohila Vallavolikogu 28.02.2012. määrusega nr 3 „Kohila valla ühisveevärgi ja -kanalisatsiooniga liitumise eeskiri“.

Liitumisetappide täpsema kirjelduse lugemiseks vajutage etapi pealkirjale või paremal pool asuval noolel.

Liitumise juhised [vene keeles](#).

1. Tehniliste tingimuste taotluse esitamine (kinnistu omaniku tegevus)
2. Tehniliste tingimuste väljastamine vee-ettevõtte poolt (vee-ettevõtte)
3. Liitumisprojekti koostamine (kinnistu omanik)
4. Liitumislepingu sõlmimine (kinnistu omanik ja vee-ettevõtte)
5. Kinnistusesed torustike ehitus ja liitumine ÜVK-ga (kinnistu omanik)
6. Liitumise kontroll ja kaugloetava arvesti paigaldamine (vee-ettevõtte)
7. Teenuse osutamise lepingu sõlmimine (kinnistu omanik ja vee-ettevõtte)

mistasu olemasolu ja suuruse erinevused on tingitud perioodidest, mil ÜVK piirkonnas rajati ja ÜVK rajamise toetustingimustest ning omavalitsuse ja vee-ettevõtte finantsvõimekusest. Kinnistu omaniku kanda jäävad ka kinnistusesed torustike projekteerimis- ja ehitustööd. Projekteerimis- ja ehitustööde hind sõltub mitmetest asjaoludest nagu näiteks torustike pikkus, objekti keerukus jne ning võib ulatuda mitmete tuhandete eurodeni. Täpsem hind selgub ettevõtjalt hinnapakumisi küsides.

Ühisveevärgi ja -kanalisatsioon ei ole rajatud lihtsalt torustike ja seadmete kogumina – see on loodud inimeste jaoks, et muuta igapäevaelu mugavamaks, turvalisemaks ja keskkonnasäästlikumaks. Kui kasutame ühist veeteenust, siis ei vali me ainult mugavust, vaid anname oma panuse ka puhtama elukeskkonna hoidmiseks.

Iga rajatav puurkaev ja iga nõuetele mittevastav reovee kogumise lahendus kujutab endast potentsiaalset ohtu meie põhjaveele. Põhjavesi on aga

meie kõige olulisem joogiveeallikas. Paraku esineb endiselt olukordi, kus reoveemahutid on põhjatud või lekivad ning reovesi imbub pinnasesse – see tähendab otsest reostuse riski nii loodusele kui ka läheduses asuvatele joogiveekaevudele. Ühiskanalisatsiooni kasutades jõuab reovesi aga puhastisse, kus see puhastatakse nõuetekohaselt enne loodusesse suunamist.

Seetõttu tasub vaadata ühisveevärgi ja -kanalisatsiooniga liitumist mitte kui kohustust, vaid kui võimalust kasutada kaasaegset teenust, kaitsta meie ühist joogivett ning hoida elukeskkonda ka tulevastele põlvetele. Need süsteemid on rajatud märkimisväärsete investeeringutega just kohalike inimeste hüvanguks. Mida rohkem kinnistuomanikke neid võimalusi kasutab, seda suurem on kasu kogu kogukonnale.

Hoidkem oma vett, oma maad ja oma kodukohta!

Kohila Vallavalitsus
OÜ Kohila Maja

Ühistransport Raplemaal mõjutab nii elanikke kui vallaeelarve koostajaid

Ühistransport Raplemaal toetub kõigile tutvavatele sinistele bussidele ja oranžidele rongidele vaatamata sellele, et Kehtnas ja Märjamaal on busside värvivalik laiem. Mis meid nelja valda ühendab, on kasvavad kulud vallaeelarvest kooliõpilaste transpordiks ning elanike pahameel, et miks need bussid tihemini ei käi ja minu teeotsa ei jõua. Vaatame numbreid, et olukorda selgitada

Neljast vallast kolm korraldavad oma koolilaste transporti erivedudena s.t vallas sõitvad

bussid on ainult koolilaste vedamiseks. Kohilas on tegu avalike siseliinidega, mille graafikud on sätitud koolilaste vajaduste järgi, kuid piletiga saab igapäev ühiskõik millise siseliiniga sõita, mida on Kohilas kokku 12. Rapla maakonnakeskuseks on keskuse eelist, s.t valla sise-line liikumine bussidega, kaasa arvatud koolilaste liikumine, on korraldatud nii erivedudena kui ka riigi poolt kinni makstud maakonnaliinide abiga. See väljendub ka Rapla valla suurusjärgu võrra väiksemas liinikilomeetrite ma-

Sise/eriveoliini mahud ja hind, 2025

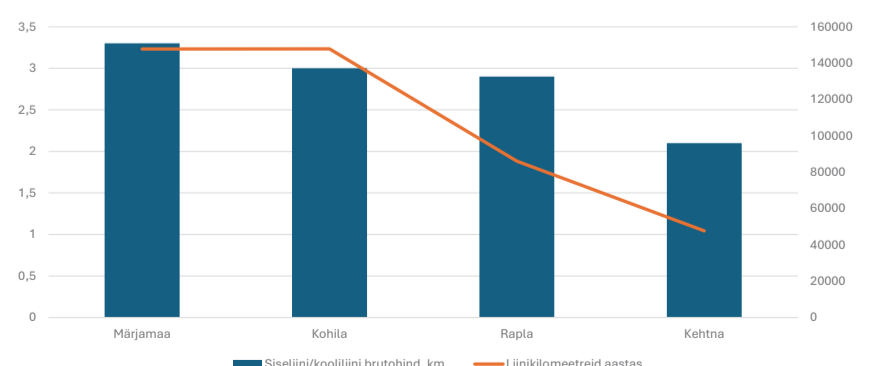

	Märjamaa	Kohila	Rapla	Kehtna
Siseliini/kooliliini brutohind, €/km	3,3	3	2,9	2,1
Liinikilomeetrid aastas	147 835	147 853	86 000	47 700

Allikas: Autori koostatud graafik

hus, mida vald doteerib võrdluses Märjamaa ja Kohilaga. Kehtna, tänu oma kompaktsusele ja väiksemale koolilaste arvule, saab hakkama kõige väiksema hulga liinikilomeetritega. Märjamaa, kus puudub rongiühendus ja territoorium on suhteliselt suur, peab ainukesena valla leppima ka suurima vallaeelarvest makstava dotatsiooniga kilomeetri kohta, sest maksta tuleb nii erivedude kui mõne maakonnaliini eest, et koolilaste liikuvusvajadus oleks tagatud.

Raplamaa valdade esindajana Põhja-Eesti Ühistranspordikeskuse juhatuses olen alati seisnud selle eest, riigi poolt rahastatud maakonnaliine tuleb senisest veelgi rohkem sättida koolilaste ja varahommikul tömbekeskustesse (Tallinn, Rapla) tööle liikuvate inimeste vajaduste järgi. Raplamaal opereerivaid maakonnaliine kasutavad 41% ulatuses koolilapsed. Kuid mis tegelikult toimub on see, et riik soovib maakonnaliine hoopis kokku tõmmata, sest raha lihtsalt ei jätku. Ainuuksi sel aastal tõmbab Põhja-Eesti Ühistranspordikeskus Harjumaal kokku 1 miljon liinikilomeetrit ja seisab

kindlalt selle eest, et kärpekirves Raplamaad ei tabaks. Seni oleme sellest pääsenud, kuid kui poliitikute ja avalikkuse surve tasuta sõitjate osakaalu hoidmiseks jätkub (pensionärid, koolilapsed), mis veel hullem – seda tahetaks laiendada –, siis on Raplamaa maakonnaliinid kindlasti järgmised, mis kärpimisele lähevad. See, et pensionäridele ja koolilastele soodushindagi maakonnabussides ei suudetud kehtestada tähendab Põhja-Eesti Ühistranspordikeskuse ilma jäämist ca. 4 miljonist eurost, millega imesid ei tee (keskuse aastane eelarve on ca 40 miljonit eurot), kuid see aitaks kindlasti ära hoida liinikilomeetrite kärpimisi.

Usk „tasuta lõunatesse“ – s.t pensionäride ja õpilaste tasuta sõiduõigusesse maakonnaliinidel ja Tallinna elanikele Tallinnas – on meid viinud olukorda, kus riik suunab aasta aastalt üha rohkem eelarvelisi vahendeid bussiliikluse doteerimisse (tänavu on see juba üle 70 miljoni). Keskmiselt jääb aga ühiskondliku transpordi kasutajaid vähemaks võrreldes eelnevate aastatega.

Lahendus on senisest mugavamad ümberistumised bussile või bussilt rongile ning päriselt toimiv ning õiglaselt hinnastatud ühispilet Tallinnale, Harjumaale ja Raplamaale.

Eesti ühiskondliku transpordi pidev kasutaja pole harjunud ümber istuma ühel suunal liikumiseks, sest vahemaad on pigem lühikesed.

Peame seda suhtumist hakkama muutma, sest läbi ettevõtte (kohalik liin jõuab rongijaama veidi enne rongi saabumist, jne) saame transpordi sõlmpunktidesse rohkem inimesi autodest bussidesse ning rongidesse, kasutajate kogemuse positiivsemaks ning mis vaat et tähtsaim – suurima kokkuhoiu oma rahakotis.

Täna kuldses ringis elav inimene kulutab autole (liising, kütus, parkimine, hooldus) ca 500 eurot kuus, samal ajal ühiskondliku transpordiga liikudes saaks 50 euroga kuus hakkama.

See peaks panema inimesi mõtlema, kuid seni, kuni ühiskondliku transpordiga ei saa hommikul õigeks ajaks tööle või õhtul teatrist koju, ollakse nõus pidama kallist autot igapäevase liikumisvajaduse rahuldamiseks.

Lahendusena näen ka senisest läbimõeldumat nõudetranspordi kasutamist hajaasustuses, mida saavad vallad kombineerida nii sotsiaaltranspordiga kui kogukonna poolt ja valla rahalisel toel korraldatud transpordiga.

Samuti tuleb valdadel endil hakata leidma võimalusi senist liinivõrku optimeerima selliselt, et valla ja riigieelarvest makstav dotatsioon bussiliikluseks kombineerituna toetaks elanike tegelikku liikumisvajadust. Seda teeb juba Märjamaa, Kohila on seda sel aastal alustamas. 2030. aastal opereerima hakkav Rail Baltic on mängumuutja Kohilas, Raplas ja Kehtnas, sest ühendusi suurte keskustega (Tallinn, Pärnu) saab hakata mõõtma, mitte kauguses, vaid ajas.

Vaatamata nukravõitu hetkeseisule ühiskondliku transpordi korralduses usun toimivatesse muutustesse, mida ühiskondlikus transpordis tuleb teha väga läbimõeldult, mitte rapsides, mida näeme paraku Elroni puhul, kus rongide väljumisi muudetakse kahenädalase etteteatamisega.

Aivar Roop
arendusnõunik

Aita kujundada Kohila valla noorsootöö tulevikku

Noorsootöö on pidevas muutumises - koos noorte endi, nende vajaduste ja ümbritseva keskkonnaga. Seetõttu on oluline aeg-ajalt peatuda ja vaadata otsa sellele, kus me parasjagu oleme ning kuhu soovime edasi liikuda.

Kohila vallas oleme alustanud noortevaldkonna kvaliteedi hindamise protsessiga, et saada terviklik ülevaade sellest, kuidas noorsootöö, huviharidus ja huvitegevus toimivad ning kuidas need noori tegelikult toetavad. Meie eesmärk ei ole ainult hinnata olemasolevat, vaid kujundada selgem ja teadlikum suund edasi liikumiseks. Me kasutame selleks Haridus- ja Noorteametilt loodud hindamismudelit, mis on töövahend kohalikule omavalitsusele, mille abil saab kaardistada kohaliku tasandi noortevaldkonna tegevusi ja arendamist vajavaid valdkondi, tulemuste põhjal planeerida edasist aren-

gut ning jälgida edusamme.

Selle töö aluseks oleme sõnastanud ka ühise sihi. Kohila vallas soovime, et noorsootöö oleks noortele kättesaadav ning pakuks mitmekülgseid võimalusi enesearenguks. See tähendab, et noorsootöö võimalused peavad olema kättesaadavad kõigile noortele sõltumata nende elukohast või taustast, noortele pakutakse mitmekesiseid tegevusi ja õpikogemusi, mis toetavad nende arengut ja huvide kujunemist, noortel on võimalus kaasa rääkida neid puudutavates otsustes ning algatada ja ellu viia oma ideid ning noorsootöö toimub koostöös koolide, organisatsioonide ja kogukonnaga, et luua noortele terviklikult toetav ja arengut soodustav keskkond.

Selleks, et kujundada edasisi samme teadlikult ja lähtuda tegelikest vajadustest, on oluline kuulda ka kogukonna vaadet.

Oleme selleks loonud küsitluse, mille

kaudu soovime paremini mõista Kohila valla noorte (7-26 aastased) olukorda, nende vajadusi ning noorsootöö teenuste kättesaadavust lapsevanemate ja kogukonna vaatenurgast.

Kogutud tagasiside annab meile sisen-di, mille põhjal hinnata olemasolevaid võimalusi, märgata kitsaskohti ning teha põhjendatud valikuid nii tegevuste arendamisel kui ka ressursside suunamisel.

Küsitluse tulemusi kasutatakse Kohila valla noorsootöö planeerimisel ja arendamisel, et pakkuda noortele turvalist, toetavat ja mitmekesist keskkonda kogu vallas. Küsitlusele saab vastata kuni 30.04.2026.

Aita kujundada Kohila valla noorte võimalusi!

Karina Baumverk
Kohila noorsootööjuht



Töögrupi liikmed: Marta Mikk, Lisett Männa, Marie Joasaare ja Martin Tooming

Pesakastid lindudele

Sel kevadel tuli Kohila Gümnaasiumi 10.b õpilastel projektiõppe tunnis idee ehitada lindudele uusi pesakaste. Pesakaste valmis kuus ja need on paigaldatud Kohila vallas Tohisoo parki, Lepaluku metsa ning Kapa männikusse.

Pesakastide ehituse planeerimine algas eelmisel aastal. Eesmärgiks oli ehitada mitmele linnuliigile kevadeks sobivaim kodu. Uurisime lisa raamatust, internetist ja suhtlesime mitmel korral valla keskkonnanõunikuga. Taipasime, et lindudele pesakastide ehitamine käib kindlate reeglite järgi.

Pesakastide jaoks saime materjali kooli puutöö klassist. Ehitusse panustasid kõik töögrupi liikmed, vajalikke nõuandeid ja abi saadi nii õpetajalt kui ka pere liikmelt. Tulemusega oleme rahul, aga natuke pettunud ka, sest pesakaste saime valmis ehitatud plaanitust vähem. Pesakastide puu otsa paigaldamiseks kasutasime redelit ja see töö toimus lapsevanema range järelevalve all.

Projekti käigus õppisime tiimitööd, ajaplaneerimist ning saime rohkesti teadmisi meid ümbritsevatest lindudest ja nende pesitsemise tavadest.

Nüüd ootame põnevusega, millal uued pesad omaks võetakse.

Marta Mikk
Kohila Gümnaasiumi 10.b klassi õpilane

Kohila valla noorsootöö kogukonna küsitlus



Skänni mind

Aita kujundada
Kohila valla noorte
võimalusi!

Rõõmupäkad Indias – rahvatants, kultuurišokk ja elumuutev kogemus

Detsembris avanes Kohila rahvatantsurühmal Rõõmupäkkadel erakordne võimalus esindada Eestit kaugel Indias – osalesime rahvusvahelisel lastefestivalil. See reis ei olnud ainult tantsu- ja muusikakogemiseks, vaid tõeline kultuuri- ja elumuutev kogemus, mis avardas meie maailmapilti, õpetas kiiret kohanemist ning jättis mälestusi kogu eluks.

Indiasse minnek ei sündinud üleöö. Juba kooliaasta algusest alustasime sihikindlate ja intensiivsete treeningutega. Proovid olid pingelised, kuid eesmärk oli selge – esindada Eestit ja meie rahvatantsu väärikalt maailma teises otsas. Pingutused tasusid end kuhjaga ära.

Reis Indiasse algas 8. detsembril. Paljudele rühmaliikmetele oli see elu esimene lennukogemus, mis tekitas korraga nii elevust kui ka ärevust. Teekond kulges kahe lennuga: esmalt neli tundi Tallinnast Istanbuli ning sealt edasi ligikaudu seitse tundi Mumbai. Kohale jõudsime kohaliku aja järgi varahommikul kell viis. Kuigi lennu ajal oli võimalik veidi puhata, andis pikk teekond ja ajavahe väsimusest

siiski märku.

Lennujaamas ootas ees esimene seiklus – selgus, et üks viieteistkümnest kohvrast oli jäänud Istanbuli ning pidi hiljem järele tulema. Rääkides siis kiirest kohanemisest, kahjuks see poiss, kes oma kohvrast ilma jäi, pidi elama terve reisi ilma selleta. Lennujaamast pääsesime välja kella kaheksa paiku ning juba esimesed sammud India pinnal pakkusid võimsa elumuse.

Õue astudes löi vastu paks, tolmune ja kuum õhk, mis oli meie jaoks harjumatu, kuid millest pidi kiiresti saama uus normaalsus. Õhus hõljus võrtside ja karri lõhn ning ümberringi avanes täiesti teistsugune maailm – palmid, lärmakas liiklus ja värvikas elu. Kohe nägime ka poolkuud ja üllatus üllatus ka see oli teistpidi pooleks, kui Eestis. See hetk tekitas meis tunde, et oleme tõepoolest jõudnud väga kaugele kodus.

Bussisõit viis meid esimesse India kooli – Ryan International School Neruli. Juba teel sinna saime selgeks, kui erinev on India liiklus võrreldes Eestiga. Kui Eestis läbiks kuus kilomeet-

rit kuue-seitse minutiga, siis Indias kulub sama maa jaoks ligi pool tundi. Liiklus on tihe, lärmakas ja väga kaootiline, kuid samas toimib oma kindla loogika järgi.

Kooli jõudes tabas meid soe ja energiline vastuvõtt. Trummipöör, laulvad ja tantsivad lapsed ning siiras rõõm löid unustamatu atmosfääri. Läbi nende laste vahelt kõndimine oli ühtaegu liigutav ja silmiavav kogemus. Hiljem tehti ühispilet kooli õpilasesindusega ning seejärel jagunesime vastuvõtvasse peredesse.

Enamik rühmaliikmete kogemused peredes olid positiivsed ja soojad, kuigi esines ka väljakutseid, näiteks sooja vee puudumine, magamistingimused ja keelebarjäär. Tänu meie grupijuhile ja mõistvale treenerile Ulvi Mägile lahenesid kõik probleemid kiiresti ning keegi ei jäänud murega ükski.

Juba järgmisest päevast algas tihe programm: varajased ärkamised, pikad bussisõidud, koolide külastused, esinemised, suhtlemine ja uute maitsete avastamine.

India koolides paistsid silma avatud ja uudishimulikud lapsed, kes tulid julgelt küsima. Keskmes klassiruumis õpib Indias umbes 60 last, mis on kaks korda rohkem kui Eesti tavalisest klassiruumist. Õpetajad võivad ette kujutada, kuidas korraga ümbritseb sind 60 uudishimulikku noort, keda korraga kantseldama peab. See võib natuke aimu anda, kui intensiivne, kuid samas meelde jääv, see kogemus oli.

Kolmandal päeval toimus esimene tantsupäev Kalamboli gümnaasiumis. Nagu varemgi, tervitati meid valju muusika, kingituste ja suure tähelepanuga. Koolide külastuste programm oli sarnane: saabumine, kohalike etteaste vaatamine, meie tantsud ning lõpuks tutvusime India traditsiooniliste õuemängudega.

Tantsimine India kuumas kliimas osutus tõeliseks katsumuseks. Paksud ja rasked rahvariided kogusid niiskust



ning palavus pani vastupidavuse proovile. See oli suur pingutus, kuid samas õpetlik kogemus.

Õhtul osalesime lastefestivali avapeol, kus tähistati Ryan'i kooli 50. tegevusaastat. Üritus oli pidulik, suurejooneline ja äärmiselt soliidne. Pidu kestis ligi 5 tundi. Tagasisõit koju kestis ligi kaks tundi läbi ummikute ja linnatänavate, mis andis veel kord aimu suurlinna mõõtmetest.

Järgmisel päeval saime olla turistid täies varustuses. Meid viidi Mumbai linnaekskursioonile koos Iirimaa ja Kreeka tantsurühmadega. Bussis valitses rõõmsa meeleolu, kuulasime erinevate riikide muusikat, tegime nalja ja isegi tantsisime liikuvast bussis.

Veel külastasime suurt tänavaturgu, kus inimesi oli tohutult. Turvalisuse huvides tuli oma isiklikel asjadel hoolikalt silm peal hoida. Turult leidis praktiliselt kõike ning hinnaga kauplemine oli loomulik osa ostlemisest. Kohalikud pered rääkisid, et Indias eelistatakse sageli turge kaubanduskeskustele.

Lisaks nägime Gateway of India monumenti, külastasime kauneid kirikuid ning käisime ka rannas. Kuigi ujuma minna ei saanud, pakkus rand hulgalt suhtlusvõimalusi. Meie juurde tulid suured inimgrupid, kes soovisid pilti teha, juttu ajada ja sotsiaalmeediakontakte vahetada.

Peredevahetus toimus 14. detsembril. Esimestest peredest lahkumine oli

emotsionaalne ning uutesse peredesse saabumine ülimalt sümbolne, meid võeti vastu küünalde ja lauluga. Järgmised neli päeva möödusid peredes, kus nägime India elu luksuslikumat poolt, suured majad, hooivikriketi mängimiseks ja mango puud, mis kohalikele olid igapäevased, kuid meie jaoks usumatud.

Üheks reisi tipphetkeks kujunes India pulmas käimine. Traditsiooniline pulm kestab tavaliselt seitse päeva, kuid meie saime osa viimasest päevast ehk vastuvõtust. Kõik oli imeliselt kaunistatud, toitu oli rohkelt ning DJ mängis nii traditsioonilist kui ka moodsat tantsumuusikat.

Reisi viimastel päevadel andsime veel mõned edukad esinemised koolides. Väsimus andis küll tunda, öötunde jäi väheks ja igapäevane suhtlus oli intensiivne, kuid hoolimata sellest nautisime iga hetke.

18. detsembril jõudsime kahe lennuga tagasi Eestisse, taskus lugematu arv mälestusi ja kogemusi. See reis õpetas rohkem kui ükski õpik sallivust, avatud meelt, koostööd ja tänulikkust.

Suur tänu õpetaja Ulvi Mägile ja Sigrid Mägile, kes andsid Rõõmupäkkadele võimaluse kogeda midagi nii ainulaadset.

India reis oli väärtuslik, hariv ja sügavalt meelde jääv peatükk meie elus.

Hans Mathias Metsallik

Kohila Gümnaasium ootab oma kooliperre



KLASSIÕPETAJAT

Rohkem infot vaata
kohila.edu.ee/toopakkumised

Tööle asumise aeg 21.08.2026
Konkurss kestab sobiva kandidaadi leidmiseni
Täiendav info direktorilt 53401299



KOHILA VALLAVALITSUS OOTAB OMA MEESKONDA KULTUURIKOGUKONNA JUHTI

Kohila vald otsib kultuurikogukonna juhti, kelle ülesanne on tagada, et kultuurivaldkonnas tegutsevad inimesed tegutsevad koostöös ühiste eesmärkide nimel.

Kultuurielu edendamise eesmärk on, et säiliks meie omakultuur ning oleks ruumi loovusele ja enesearengule.

Kandideerimiseks palume saata CV ja kodutöö teemal „Kuidas luua tingimused, mis toetavad kultuurivaldkonnas tegutsevate inimeste koostööd ja tegutsemist ühiste eesmärkide nimel“

10. aprilliks 2026
e-posti aadressile:
vallavalitsus@kohila.ee

Lisainfo:
Dagi Dorbek
Telefon 5665 6663
dagi.dorbek@kohila.ee



Kohila lasteaed Sipsik



ootab oma meeskonda

LOGOPEEDI

Sobid meie ägedasse meeskonda, kui oled:

- sõbralik ja positiivse ellusuhtumisega;
- orienteeritud lahendustele;
- paindlik ja enastjuhtiv;
- hea kohanemisvõimega;
- avatud uuendustele ja arengule suunatud mõtteviisiga.

tööle asumise aeg: esimesel võimalusel

Meie lasteaia töötaja peab oluliseks:

- lapsest lähtuvat lähenemist;
- lapse juhitud mängu tähtsust;
- meeskonnatööd ja ühtsete eesmärkide nimel panustamist.

Pakume Sulle:

- võimalust saada osa uude suundade rakendamise organisatsioonist;
- enesearengu ja -teostuse võimalusi;
- tähelepanu ja suure mõjuga tööd;
- autonoomsust;
- 58 kalendripäeva puhkust;
- haigushüvitist esimesest päevast ja sporditoetust;
- mentori ja coachi tuge.

Palume saata CV ja kvalifikatsiooni tõendavad dokumendid.

kristina.magi@kohila.edu.ee
5556 0093





Sada aastat Kohila Haridusseltsi loomisest

Selleks, et juhtida ja korraldada Kohilas rahva kultuuri- ja hariduslikku elu, tekkis vajadus kutsuda ellu seda hõlmav organisatsioon.

24.04.1926 registreeriti Kohila Haridusseltsi põhikiri ja teatati sellest "Riigi Teatajas". Haridusseltsi asutajaliikmed olid õpetajad August Ruut, Arnold Uustalu ja Richard Jürge-son. Põhikirja järgi oli seltsi ülesandeks üldine hariduse levitamine ja rahva ja noorsoo vaimse ning kehalise kasvatuse eest hoolitsemine. Seltsi avakoosolek lükkus tookord edasi sügisesse, sest käisid kihelkondliku laulupäeva korraldustööd ja koosolek toimus 31.10.1926 Kohila algkooli ruumides (Tohisoo mõisas).

Avakoosolekul andis ülevaate seltsi saamisloost ja põhikirjast seltsi asutajaliige August Ruut (juba järgmisel aastal valiti esimeheks August Klapp, kes tegutses sellel kohal palju aastaid) ja seltsi liikmeks astus 34 inimest. Seltsi juhtivateks organiteks on peakoosolek ja juhatus, mis valiti ja kinnitati viieliikmeline ja selle esimeheks valiti August Korv. Järelevalvet seltsi töö üle hakkas teostama kolmeliikmeline revisjonikomisjon.

Pärast asutamist hakati kohe agaralt kündma vabaharidustöö põldu. Korraldati loenguid, pikema kestvusega kursusi, nt teatrikunsti, toiduvalmistamise, põllunduse, naiskäsitöö, kodukaunistamise jne vallas. 31.03.1927. aastal asutati seltsi juurde laulukoor ja esialgu käis see koos vallamajas. Koor korraldas igal aastal vähemalt ühe iseseisva kontserdi, esines aktustel, pidudel, jumalateenistustel ja võttis ka osa suurematest üritustest üle terve vabariigi. Tegutses



Kohila Haridusseltsi laulukoor rahvamajas. Dirigent August Ruut

hakkas ka teatriring, algul küll ilma püsiva koosseisuta, kuid 17.11.1935 võeti vastu näiteringi kodukord, mille kinnitas ka H.S. peakoosolekul ja nimeks sai H.S. teatriring. Teatriringi ümber koondus 17 liiget ja juhendajaks valiti R. Viilup, tegutsemisaastatel mängiti A. Kitzbergi "Neetud talu", "Kauka jumalat" jpm.

Haridusselts korraldas seltsi tulude suurendamiseks ka pidusid ja kinoetendusi. Alguses toimusid need põhiliselt paberivabriku lasteaia saalis, kus oli ka väike näitelava. Peale saalipidude korraldati ka aiapidusid, millel oli eeskava ja rida muid meelelahutusi nagu loterii-allegrii, näitemüük, einelaud. Kinoetendusi hakati korraldama 1930. aastal Kohila algkooli ruumides "Zenith" tüüpi kino aparaadiga. Sellel ajal puudus seal veel elektrivool ja selts ostis kino

näitamiseks petrooleummootori ja alalisvoolu dünamo. Saatemuusika jaoks soetati heliplaadi muusika võimendi ja valjuhääldaja.

Haridusseltsi algaastatel võttis selts plaani ka rahvamaja ehituse, sest seltskondliku tegevuse ja vabaharidustöö eduka arenemise üheks eeltingimuseks on sellele sobivate ruumide olemasolu. Juba 1926. aastal I Hageri kihelkonna laulupäeval järgi jäänud tulu – 332,57 krooni – annetati korraldava toimkonna poolt Kohila rahvamaja ehituskapitali algvaraks. 24.02.1928 Eesti Vabariigi 10-aastase juubeli puhul määras Kohila vallavolikogu omalt poolt rahvamaja ehituskapitali toetuseks 500 krooni ja annab riigi rendimaast rahvamaja krundiks 1 ha suuruse ala. Kuna teisi seltsi kaasata ei õnnestunud, siis jäi rahvamaja ehitus haridusseltsi kan-



Kohila Haridusseltsi rahvamaja. Foto: MUISEAM Flk 4323

da. Selts sõlmis lepingu A.R.T. Põllumajandusliidu Ehitustalitusega ja see kohustus valmistama rahvamaja ehitusprojekti 150 krooni tasu eest. 09.02.1930. kinnitati rahvamaja projekt ja eelarve, mille suurus oli 45 000 krooni ja 27.07.1930 toimus pidulik rahvamaja nurgakivi panek ja otsustati, et ehitust hakatakse teostama järk-järgult. Rahvamaja ehituse jaoks korraldati pidusid, kinoõhtuid, koguti annetusi, võeti laene.

1931. aastal korraldati võidupakkumine ja tööd anti üle ehitusmeistrile Kustas Kruusiaugule, katusetööd usaldati plekksepa M. Kuke hoolde ja uste ja akende valmistamist toetas riigivanem J. Teemant. Kuna Kohila vallavalitsus vajas hädasti täienduskooli paigutamiseks ruume, siis sõlmiti kokkulepe, mille kohaselt vald kohustus teise korruse ruumid korda seadma ja sai need siis oma kasutusse. Ehitust toetas erineval moel ka Kohila paberivabrik ja selle direktor G. Sommer kinkis rahvamajale klaveri.

01.04.1934 toimus rahvamaja suurel näitelaval esimene teatrietendus ja avamine 23.09.1934. aastal. 1936. aastal annetas Riigivanem K. Päts Kohila rahvamaja heaks 2000 krooni, millest selts sai tasuda eralaenu ja täiend-

da sisustust. Rahvamaja ehitamine kestis 1930.–1936. aastani ja nõudis seltsilt suuri pingutusi, kuid see sai teoks tänu liikmeskonna ja kogu seltskonna häätahtlikule suhtumisele ja omavalitsuse ning valitsusasutuste ja ka valitsusjuhtide toetusele.

Kohila Haridusselts lõi tugeva vundamenti meie vabahariduse ja kultuurielu korraldusele ning toimimisele ning see järjepidevus ei ole kunagi katkenud. Tõsi, Kohilal puudub oma rahvamaja – haridusseltsi rahvamaja hävis tulekahjus 1981. aastal ning uut hoonet ei ole siiani ehitatud.

Sellest hoolimata tegutsetakse aktiivselt üle kogu alevi: Tohisool, Kohila Koolituskeskuses, Kohila gümnaasiumis ning nüüd ka uues kogukonnas. 2001. aastal moodustati Kohila Tantsu, Laulu ja Mängu Selts, mis kannab edasi kohalikke tantsu- ja laultraditsioone, Kohila Õpituba korraldab huvitavaid ja harivaid loenguid Kohila gümnaasiumis.

Ka Kohila Koolituskeskuses, mis loodi 1992. aastal, toimub eriilmelisi kultuurisündmusi ja hariduslikke programme. Sündmuste läbiviimiseks ja seltside kooskämimiseks kasutatakse võimalusi üle kogu Kohila alevi – endisi paberivabriku ruume, lasteaeda ja teisi kogukonnale kättesaadavaid paiku.

Unistus oma rahvamajast (loomekeskusest) aga jääb!

Kadri Rütman
Hageri muuseum

Artikkel on kirjutatud 1937. välja antud Kohila Haridusseltsi brošüüri põhjal

Kas 11-aastasega on tervisekontrollis käidud? Raplamaa eelteismelised jõuavad üha usinamalt rutiinsesse kontrolli

Tervisekassa andmetel on Raplamaal elavate 11–12-aastaste laste osalemine perearsti juures toimuvates tervisekontrollides märgatavalt kasvanud. Kui varem jäi paljudel eelteismelistel kontroll lapsevanemate teadmatuse tõttu tegemata, siis tänaseks jõuavad perearsti juurde umbes pooled maakonnas elavatest selle vanuserühma lastest.

Kui 2024. aastal osales 11–12-aastaste laste tervisekontrollis vaid umbes iga kuues Raplamaal elav laps (17%), siis 2025. aasta jooksul tõusis see näitaja 52 protsendini. Eesti keskmine näitaja on 58 protsenti.

Rapla Perearstikeskuse perearsti **dr Tiina Paeoru** sõnul arvatakse sageli, et kui laps ei kurda, pole põhjust arsti juurde minna, kuid ennetav tervisekontroll aitab märgata ka neid muresid, mis esialgu sümptomeid ei anna. „Kontrolli käigus hindame lapse kasvu, arengut, nägemist, rühti ja üldist tervise seisundit. Varajane avastamine võimaldab vajadusel kiiresti sekkuda ning toetada lapse tervet arengut,” ütles Paeorg ja soovitas lapsevanematel leida aeg, et lapsega perearsti vastuvõtule tulla.

Meeldetuletus meile

Tervisekassa tervishoiuteenuste arendamise portfellijuhi **Liis Kruusi** sõnul

jätkatakse süsteemse teavitustööga, et tõsta lapsevanemate teadlikkust laste tervisekontrollidest. „Möödunud aastal alustasime 11–12-aastaste laste vanematele SMS-teavituste saatmist. Kuna koolieas laste puhul viib enamik tervisekontrolli läbi kooliõde, ei olnud paljud lapsevanemad teadlikud, et 11–12- ja 15–16-aastase lapsega tuleks pöörduda perearstikeskusesse põhjalikumale läbivaatusele. Personaalsed

meeldetuletused ja laiem teavitustöö on end igati õigustanud ja aidanud osalust märkimisväärselt tõsta. Meie eesmärk on, et lapsed ja noored jõuaksid kontrolli õigel ajal – nii saame võimalikke tervisemuresid ennetada või varakult avastada,” ütles Kruus.

Aprillis käivitab Tervisekassa uue teavitussüsteemi, hakates lapsevanematele saatma meeldetuletusi e-posti teel, kui laps jõuab kindlasse vanuses-

se. „Esialgu hakkame saatma tervisekontrollide teavitusi 4-, 5-, 6-, 11- ja 15-aastaseks saanud laste vanematele. Erinevalt SMS-ist saame e-kirja teel ja gada ka põhjalikumalt infot selle kohta, mida kontrollis tehakse ja miks see on lapse arengu seisukohalt oluline,” lisas Kruus.

Tervisekassa paneb lapsevanematele südamele, et kuigi riik toetab meeldetuletustega, tuleb tervisekontrolliks

aeg broneerida lapsevanemal endal. Perearstikeskuses toimuv tervisekontroll on tasuta.

Rohkem infot laste tervisekontrollide ajagraafiku kohta leiab Tervisekassa kodulehelt tervisekassa.ee/lapsetervis.

Liisa Matteus
Akkadian, Tervisekassa
kommunikatsioonipartner
5556 8477
liisa@akkadian.ee



18. mail kell 18.00 on Kohila raamatukogus külas kirjanik Lauri Rapp

Lauri Rapp on tekstilooja, loovettevõtja ja laulusõnade autor. Tema sulest on sündinud kaheksa raamatut, sealhulgas auhinnatud luulekogu „Lihtsate asjade tähtsus“.

2024. aastal ilmunud „Elatud eilsete ja elamata homsete vahel“ sai Tammsaare kirjanduspreemia nominatsiooni ja valiti 2024. aastal ilmunud parimaks ilukirjanduslikuks raamatuks. Ta on kirjanik, pannud lastenäidendi „Marakratt ja kesköine raamatukogu“ ning Erki Aulega kahasse muusikali „Rasmus ja Maria“ libreto. Lisaks on Lauri paljude kolumnide, artiklite ja reisikirjade autor.

Lauri ise on öelnud järgmist: „Minu inspiratsiooniks on elu kogu oma ilus ja valus, inimesed selle keskel koos oma lugudega ja loodus, mis mind ümbritseb nii armsal kodumaal kui maailma teisel serval.“

Olete oodatud!

Kristiina Bender
Kohila raamatukogu juhataja

Vaide koostamine töövõime hindamise ja puude raskusastme tuvastamise otsusele

Rapla Maakonna Puuetega Inimeste Koda kutsub kõiki, keda huvitab või kellel on tekkinud probleemid töövõime hindamise või puude raskusastme tuvastamise otsuse vaidlustamisega koolitusele Rapla Kultuurikeskuse Weinbergi saali 14. aprillil kell 14.00.

Koolitaja on Eesti Puuetega Inimeste Koja jurist Kristi Rekand, kes annab praktilisi näpunäiteid vaide koostamiseks. Räägime, millised nõuded on vaidel ja kuidas valet esitada.

Kõik on oodatud. Tore, kui annad osalemisest teada 12. aprilliks raplakoda@gmail.com või 5119549.

Kui loed teadet hiljem, aga huvi on, siis tule ikka kohale.

Erika Reinumägi
Rapla Maakonna Puuetega Inimeste Koda

Hageri muuseum valmistub põhjalikuks uuenduskuuriks

Hageri muuseumis kulgeb tänavune kevad-suvi tavapärasest teistsuguses rütmis. Küllastajate teenindamise ja kogudesse süüvi-va töö asemel on päevad täidetud pakkimise, tõstmise ja ümberkorraldustega – muuseum valmistub põhjalikuks uuenduskuuriks, mis muudab hoone välisilmet värskemaks.

Kogu suve vältava projekti käigus saab hoone uue katuse, soojustuse, aknad ja välisvoodri. Need tööd peaks tagama hoonele parema vastupidavuse ja energiatõhususe. Siseruumides jäävad tööd tänavu tagasihoidlikumaks: uuendatakse elektrisüsteemi ning paigaldatakse ventilatsiooni. Suuremad sisemised ümberkujundused jäävad tulevikku, milleks loodetakse leida täiendavat rahastust.

Remondiga kaasneb aga paratamatult ja aeganõudev vaheetapp – kogude ajutine ümberpaigutamine. Aastate jooksul on muuseumisse kogunenud märkimisväärne hulk museaale, mille hulgas on ka suur kogus õrnu apteegimuuseumi esemeid. Just nende haprus seab pakkimisele ja hoiustamisele eriti ranged nõuded. Kõik esemed tuleb hoolikalt pakendada ning paigutada muuseumi hoovi toodud suurde merekonteinerisse, kus need remondi ajal on kaitstud.

Muuseumi juhataja **Kadri Rütmani** sõnul ei ole selline ettevõtmine ühe inimese jõukohane. Süsteemse pakkimisloogika väljatöötamine oleks nõudnud vähemalt kuu aega ettevalmistust, kuid tööde tempo ei jäta selleks ruumi. Seetõttu on iga abikäsi olnud hindamatu. 1. aprillil õhtupoolikul tuli appi vallamaja meeskond, kelle toel sai märkimisväärne osa kolimisest tehtud.

Niisugune ümberpaigutamine pakub ka võimalust heita pilk muuseumi enda sisse- ja välisse – avada kastid, mille sisu pole ammu nähtud, ja mõtestada kogude ulatust. Arhiiviruum, mis täidab ühtlasi ka juhataja kabineti rolli, seisab samuti muutuste ees: sinna paigaldatakse uus aken ning eemaldatakse kogu seina kattev riulisüsteem koos selle sisuga.

Hoolimata ehitustöödest ei katke muuseumi tegevus. „Teeme tööd n-ö väljal“, kinnitab Rütman. Tänavune muuseumiöö korraldatakse koostöös Ristema talu muuseumiga, mis asub Mõnuste külas naabervallas Sael. Nii kandub muuseumi tegevus ajutiselt teis-



Arhiiviruumi, mis on ühtlasi juhataja kabinet lisandub uus aken. Fotod: Merle Beljäev



Apteegi museaalid on pakitud

tesse paikadesse, säilitades sideme kogukonnaga ka remondi ajal.

Kui kõik kulgeb plaanipäraselt, avab Hageri muuseum uksed taas hiljemalt novembris. Ent ka siis ei saa töö otsa – ees ootab kogude tagasipaigutamine, seekord juba läbimõelduma süsteemi alusel. Seegi etapp nõuab rohkelt aega ja abilisi.

Projekti kogumaksumus ulatub 279 120 euronini ning see viiakse ellu meetme „Avaliku sektori kultuuriväärtusega hoonete ener-

giatõhususe tõstmine“ raames. Samal ajal vaatab muuseum juba edasi: unistatakse siseruumide järkjärgulisest renoveerimisest, kusjuures suurimaks murekohaks on jätkuvalt arhiiviruum.

Nii on Hageri muuseum praegu ühtaegu ajutiselt laiali ja samas koondumas – valmistumas uueks etapiks, kus senine pärand saab jätkuda paremates tingimustes.

Merle Beljäev

INVARU INVARU.EE

ABIVAHENDITE INFOPÄEV 29.04.2026
KOHILA VALLA EAKATE PÄEVAKESKUSES

aadressil Vabaduse 1/1, Kohila
kell 11.00

TUTVUSTAMISELE TULEVAD:

Nahahooldustooted, Pidamatus abivahendid, Ortoosid ja tugisidemed, Liikumisabivahendid

Lisaks jagame osalejatele kingitusi.

Üritus on kõigile TASUTA ja kohapealt saab nahahooldustooted osta tavapärasest soodsama hinnaga (sularahas ja viipemaksekaardiga).

Koolivaheaja tegevused
Kohila raamatukogus
13-17 aprill

13. aprill kl 13 - tule, otsi päikest
14. aprill kl 14 - tule, meisterda scrapbook
15. aprill kl 13 - tule, mängi raamatubingot
16. aprill kl 13 - tule, mängi kahooti
17. aprill kl 13 - tule, vaata Hageri kino kogupere multifilmi "ARCO"

Kino täispilet 6€, sooduspilet 5€

Kõikide raamatukogus toimunud koolivaheaja tegevustes osalenud laste vahel loositakse **lauamäng**

Rapla Kultuurikeskuses
26. aprillil 2026 kell 14.00

Rapla Maakonna Noorte Puhkpilliorkestri kontsert

MUUSIKAT LÄBI AASTATE
RMNPO 27
Tõnu Soosõrv 80

Solistidena kaastegevad Tõnu õpilased

Sisepääs vaba

Kalade kudemisaegne võrgupüük Paberivabriku paisu all 1985. aasta kevadel

Hetti Kask

Looduskaitseja lood
Lugu 3

Kevadine nepijaht oli üks ilusamaid aegu, sest loodus ärkas ja õhus oli sulanud lume ning värske metsakõdu lõhna. Just sellisel kevadõhtul tulid kaks Kohila sovhoosi meest veoautoga nepijahilt. Vetuka sillast üle sõites vaadatakse alati paremale ja vasakule, et mis jõepeal toimub. Nii ka seekord. Silma jäi, et Paberivabriku poolisel küljel toimub jökaldal miski kohmitsemine ning et kaks meest tõmbavad jõest kalavõrku välja.

Tähelepanu köitis, et võrku jäänud särgede hõbedane soomus säntendas äsja kerkinud kuu valguses. Mehed võtsid ja hipüssid ligi ja läksid kaema, mis toimub. Võrgu juures olid asjalisteks üks nooremapoolne mees, üks vanem meeskodanik ja eelkoolialine laps. Küsimusele, et mis toimub, vastust ei saadud, kuigi vanemat meest tunti nägupidi, teist meest mitte. Ühel hetkel lappas noorem mees võrgu koos kaladega endale käe peale, surus selle tugevalt kaenla alla ja astus sirgeselgselt otse jökke ning kahlas kevadisest mäsleva vooluga jõest otse läbi teisele kaldale ja kadus sealt pimedusse. Kuna vanem mees jäi paigale, siis keegi põgenikule jökke järgi ei tormanud, seda enam, et külm kevadine suurvesi küündis jõe läbijale rinnuni.

Järgmisel hommikul olid mõlemad mehed minu juures selgitusi andmas, et juhtunu saaks päevavalgele toodud. Kuna sellist mitte seaduskuulekat tegevust tundis kõige paremini kohalik piirkonnavalinik, siis seadsin sammud koos tunnistajatega miilitsa poole. Kohalikul miilitsal oli kohe pilt selge ja ta ütles, et teab, keda me otsime ning lähme kohe ja vaatame, kas mees on kodus. Minna tuli Paberivabriku elamusse, kus oli pikk kogu maja läbiv pime koridor kahele poole jäävate korteritega. Kohalik võimuesindaja koputas enesekindlalt ühele uksele ja küsis korteri peremeest. Uksele tuligi lühikest kasvu kõhnepoolne meeskodanik. „Noh, kas on teie mees,“ küsis militsonäär. Nägin, et tunnistajatel venivad näod pikaks ning nad vangutavad eitavalt pead. „No kuidas ei ole,“ imestas volinik, sest see mees ju kogu aeg püüab päevade kaupa jõe ääres kala. Seepeale selgitas eelmise õhtu tunnistaja, et võrgu ja kaladega jõest läbi sumaja oli pikka kasvu mees ja vesi ulatus jõe keskel talle rinnuni, kuid kui see mees panna samast kohast jõest läbi minema, siis tal jääks võib olla ainult ninaots veest välja. Seega miilitsa abil me kahjuks õiget meest üles ei leidnud.

Agaga meil oli ka teine asjaosaline, kes oli ära tuntud ja kelle elukoht oli teada. Seadimegi sammud vanema meeskodaniku juurde, kes kalapüügil osalenud oli. Küsimusi esitasid selgus tõsiasia, et vanemat meeskodanikku oli tabanud totaalne mälukaotus ning eelmise õhtust ta ei mäletanud kohe mitte midagi. Lõpuks sautsin temalt saada sellise seletuskirja, mille kohaselt läks ta eelmisel õhtul jõe kaldale jalutama ja nägi, et üks võõras ja täiesti tundmatu mees püüab jõest võrguga kala. Tema läks lihtsalt uudishimust vaatama, et mida seal tehakse ja siis see tundmatu mees võttis võrgu kaenlasse ja hüppas jökke. Ja siis tulid inspektorid. Üks tunnistajatest küsis: „Aga su lapselaps oli ka seal kaasas ju.“ Seepeale täiendas küsitlerv oma seletuskirja, et jooksis seal jökaldal ringi igasuguseid lapsi, kuid kuhu nad jäid või mis nendest sai, seda tema ei näinud.

Sellel lugelugemise uurimistoimingud lõppenuks ja istusin laua taha tunnistusi võrdlema ning kaalutlemisotsust tegema. Kuigi kõik tõendid olid kaudsed, kuriteo vahendeid ja saadust ei õnnestunud leida, olid tunnistajad usaldusväärsed ja valmis vajadusel oma sõnu ka kohtus tunnistama. Lõpptulemusena vormistasin trahvimääruse ja saatsin selle rikkujale postiga tähitult kodusele aadressile. Ja üllatus-üllatus, kuu lõpus laekus kalapüügieeskirjade rikkumise eest määratud trahv, kuigi süüdlane ei olnud ühegi süüdistusega nõustunud. Siit sai teha ainult ühe järelduse - arvatavasti tundis vanem meeskodanik end ikkagi süüdi olevana, kuid uhkus ei lubanud seda tunnistada. Ja nii tulebki jätta ka süüdlasele hingamisruumi, et jõuda kõiki osapooli rahuldava tulemuseni.

Agaga teine võrgupüüdja jäi ju tabamata. Kuid kevadine külmast jõest läbi sumamine ja märgade riitega põgenemine pole naljaasi ning kui ta kopsupõletikust pääses, siis oli see tema jaoks lihtsalt vedamine ja hea õnn. Kõik ei saa ka järelevalvajat alati 100% õnnestuda.

Kas oled kunagi mõelnud?

Laura Välik

Eesti keeles on hästi tore sõna – silmaring. On avar ja lai silmaring. On ka kitsas ehk väike silmaring. Kõik see, mis meie vaatevälja jääb, ongi meie silmaring. Küllap oleme ka kuulnud, et rännates silmaring laieneb – nii nihutame silmapiiri, mis on ühtlasi ka meie silmaringi piir.

Kas oled kunagi mõelnud, kui suur on õues uitava kassi silmaring? Mis jääb tema silmavaatesse? Mis on talle oluline? Kui suur on ühe väikese linnu maailm? Kuidas on tulnud ütlus *terav kui kullipilk*? Kuidas näeb maailma kalake, kes sündis ookeaniränduriks? Või hoopiski pime töölistermiit, kes kasvatab koos kaaslatega Aafrika savannis toiduks seeni?

See on vesi

„Kaks noort kala ujuvad. Nad juhtuvad kokku vanema kalaga, kes teises suunas ujudes ja neile tervituseks noogutades küsib: „Hommikust poisid! Kuidas vesi on?“ Kaks noort kala ujuvad natuke maad edasi ning lõpuks vaatab üks neist teise poole ja sõnab: „Mis pagana asi on vesi?““ Nii alustas David Foster Wallace oma maailmakuulsat kõnet „See on vesi“ (*This is Water*), milles juhtis noorte ülikoolilõpetajate tähelepanu sellele, et just kõige ilmselgemaid ja tähtsamaid elutõdesid on tihti kõige raskem märgata ja arutada.

See oli kõne sellest, kuidas mõtlemine toimub elusolenditega justkui iseenest – tuhandet mõtet, mida kogeme ja samas ei märka ühes päevas. Siis, kui vaatame maailma ainult ühe silmapaari – mis mulle meeldib, mis mulle ei meeldi, mida mul täna teha on. Mõtlemisotsus algab aga oskusest mõelda end teiste silmade taha. Mitte ainult taeva alla, ookeani või termiidipesasse – kuigi ka see on oluline –, vaid teistsugustesse tunnetesse ja mõtetesse. Kuidas siis ikkagi näeb maailma ookeanirändurist kalake? Ja mis meid temaga ühendab?

See on planeet

Fred Jüssi on öelnud: „Me oleme planeet Maa elanikud. Ja kui meid miski ühendab siin, selle kerakese peal, siis on see ikkagi see, et me oleme võrdsed.“

Raamatusoovitused

“Pimeduse kiituseks”, Johan Eklöf

Eesti Raamat, 2025
Kuidas valgusreostus ohustab muistset elurütmi.

Maailma looma- ja taimeriik on arenenud toimima loomuliku öö ja päeva vaheldumise tsükli rütmis. Kuid viimase 150 aasta jooksul oleme päeva pidevalt pikendanud – ja seejuures välja tõrjunud öise eluviisiga asukad ning rikkunud looduse loomulikkust rütmis. Tänavalaterrate valgusest segadusse sattunud putukad ei paljune enam, linnud



Võrdseks teeb meid see, et elame kõik ühel planeedil.

Niisuguses suures mõõtkavas peame teema ühe tagasivaate. Planeet Maa on 4,6 miljardit aastat vana. See tähendab, et teda võiks võrrelda – et seda hoomamatut ajavahet kuidagimoodi haarata – 46-aastase inimesega. Selle 46-aastase esimesest seitsmest eluaastast pole teada vähimatki. Keskeast on vaid teadmiste pudemed. Me teame, et 42-eluaastal hakkas Maa haljendama. Dinosaurusid ja teised suured roomajad ilmusid Maale aasta eest, kui planeet oli 45. Imetajad tulid kaheksa kuu eest. Läänud nädala keskel otsustasid inimahvid tõusta jalule ja saada ahvinimesteks, esikloomadeks ehk primaatideks. Moodne inimene, see on homo sapiens recens, on u neli tundi vana. Viimase tunni jooksul avastas ta põlluharimise. Tööstusrevolutsioon algas ühe minuti eest. Nende bioloogilise aja viimase 60-sekundiga on ta teinud paradisiisist prügimäe. Ta on ohjeldamatult paljunenud, maale nuhtluseks, ning põhjustanud teadmata arvu liikide kadumise Maalt. Ta on tuhnunud läbi maapinna ja ookeanipõhja kütuste otsingul. Energiaallikad muidugi. Ja vahib alaealise ahne pilguga ringi otsides võimalust kiskuda inimkond sõtta, mis lõpetaks kõik sõjad ja hävitaks Päikesesüsteemi oaasi.“

Eestlastele meeldib ikka Fred Jüssi jagada. Ööülikooli saates jutustas ta noortele kaladele sellest, mis asi on vesi. Kas me ka mõistame, miks kutsub Jüssi mõtlema planeedist?

See on kosmoselaev

Kujutle kosmoselaeva, keeruliste õhupuhastuse, veeringluse ja elukorral-

duse süsteemidega – kõige sellega, millest sõltub elu kosmoselaeval. Kujutle ka elanikke, kes on kiht kihi haaval kraapinud õhemaks kosmoselaeva kere, lammutamas nii õhupuhastuse, veeringluse kui ka toitaineringluse süsteeme – selleks, et müüa need juppidega maha igaks hooajaks ägedate rõivaste, moodsate liikumisvahendite ja uute mugavate pesade ehituseks. Kuidas tundub, kas selliselt käituvad elanikud on päriselt mõistnud seda, et nad elavad kosmoselaevas?

Maa imetajate biomassist moodustavad inimesed täna 36%, lihaks kasvatatavad loomad 60% ja looduses elavad loomad kõigest 4%. Lihaks kasvatatavad sead kaaluvad sama palju kui kogu planeedi mereimetajad kokku. Lihaks kasvatatavad sead kaaluvad sama palju kui kogu planeedi mereimetajad kokku (sama suurusjärg).

Enne tööstusrevolutsiooni, kõigest paarsada aastat tagasi, moodustasid looduses elavad loomad peamise osa Maa imetajate biomassist.

Inimkond on ohjeldamatult paljunenud, nagu rõhutas Jüssi, kuid kasvanud on ka iga inimese isud. Meie kosmoselaeva majandus kasvab vaid kosmoselaeva ümber töödeldes.

Kas oled kunagi mõelnud ...

Miks on inimesel vaja mõtlemisotsust? Miks ainult mõtlemisotsust ei piisa?

Kui kala ei tea, et ta elab vees, ei muutu vesi sellest halvemaks. Kui inimene ei oska end mõelda väikeseks kalakeseks, ei oska ta aga seda kalakest hoida nii, nagu on tarvis kalakese enda vaatest – ainult kalakesel on teadmised sellest, milline on parim kalaelu. Kas oled kunagi mõelnud, mis saab siis, kui inimene ei oska hoida teistsugust elu?

Just erinevad liigid kokku moodustavad kosmoselaeva Maa elusüsteemid – need, millest sõltub Maa elanike elu ja tulevik. Ilma kalakeseta ookeanis hingaksime hoopis teistsugust õhku.

On kitsas ehk väike silmaring. On ka avar ehk lai silmaring. Ainult ühte neist mahuvad nii kalake kui ka elukandev kosmoselaev.



järv? Milline on meie kõige haruldasem puuliik? Neile ja paljudele teistele küsimustele leiad vastused käesoleva teose kaante vahelt. Raamat on mõeldud eelkõige lastele ja noortele ning selle autoriks on bioloogiadoktor Ülar Allas.

Jäämari – pereettevõte, kes on pannud meie kogukonna tervislikult maiustama

Mirell Vinnal ja Irene Volk
Kohila Keskkonnahariduse Keskus

Estlased on tuntud oma jäätiselembuse poolest. Kuigi jääme tarbimises alla prantslastele ja itaallastele, sööb iga Eesti elanik aastas siiski ligi 10 liitrit jäätist. 2024. aastal toodeti Eestis üle 8600 tonni erinevaid jäätisesorte, mis on muljetavaldav maht ja võib esmapilgul tunduda, et väikestel tegijatel on keeruline suurtööstuste kõrval oma kohta leida. Ometi on Kohila alevikus üks pereettevõte, kes on tõestanud vastupidist. Jäämari looja Kaili Tuul valmistab käsitööna pulgajäätiseid puhast toorainest, ilma lisatud säilitusainetega ja kunstlike lisaainetega.

Kohila Keskkonnahariduse Keskus külastas Jäämari tootmisruume, kus kohtuti ettevõtte eestvedaja Kailiga ning uuriti Jäämari kujunemislugu, nende suhet kohaliku toorainega ja panust kestlikku tootmisesse.

Kuidas sai Jäämari alguse?

Ettevõtte loodi 2014. aastal pere vanima lapse jäätisearmastusest. Seitsmeaastane Teele valmistas kodus ise jäätist ning koos emaga avastati Youtube'ist video käsitöö pulgajäätiste tootmisest USA-s. Kuna sellist toodet Eesti turul ei olnud, registreeriti ettevõtte, kirjutati äriplaan EAS-i starditoetuseks ja telliti pulgajäätisemasin Brasiiliast.

Jäämariga on tegeldud nüüdseks üle kümne aasta. Alguses väike ettevõtmine on aja jooksul kasvanud. Brasiiliast pärit masinaga valmistatakse paletase stiilis pulgajäätist, mis erineb tavapärasest jäätisest oma valmistamisviisi poolest. Pehme jäätise segamisel tekivad massi õhumullid, kuid Jäämari jäätis külmub vormis

paigal, mistõttu on selle tekstuur tihedam ja tugevam.

Millist päritolu on Jäämari jäätistes kasutatav tooraine ja kui palju neist on Eesti päritolu?

Ekskursioonide ajal küsivad külastajad sageli, kus kohast jäätise tooraine pärineb. Inimesi huvitab, kas see tuleb peamiselt välismaalt või kasutatakse ka kohalikku toorainet, näiteks Raplamaalt.

Kui meie jäätised olid täielikult taimsed, oli sellele küsimusele keerulisem vastata, sest paljusid taimseid tooraineid Eestis ei toodeta. Näiteks mandlipiim, mango, granaatõun ja india päklikid tulevad välismaalt. Praegu kasutame nii Eesti kui ka välismaist toorainet. Marju püüame võtta nii palju kui võimalik ikka Eestist, aga sõltume väga palju marja edasimüüjast ja ka hooajast, kuidas Eesti ilm on soosinud head marja aastat.

Samas tuleb osa toorainest paratamatult välismaalt. Kui hinnata umbkaudset, siis võib öelda, et umbes pool toorainest tuleb Eestist ja pool välismaalt. Raplamaalt on pakutud meile kõige rohkem mustsõstraid. Kuigi mulle endale mustsõstra maitse väga meeldib, ei ole see jäätistes väga populaarseks osutunud. Oleme küll teinud mustsõstrajäätist ning kasutanud seda ka smuutides, kuid üldiselt ei ole see olnud kõige nõutum maitse. Võib-olla proovime tulevikus uuesti, sest mulle endale see maitse väga meeldib.

Kas Teil on kindlad kriteeriumid, mille alusel toorainet valite?

Püüame võimalikult palju kasutada kvaliteetseid ja mahe märgistusega tooteid. Näiteks kakao, päklikite ja kohvi puhul jälgime, et need oleksid võimalikult jätkusuutliku päritoluga. Ka jäätise

lisandid valmistame ise, näiteks küpsetame brownie-kooki, mida kasutame šokolaadi-brownie-küpsise jäätises.

Kuidas valmivad teie kuivatatud marjarullid – kas saate kasutada jäätise tootmisest tekkivaid marjajääke?

Ei, selliseid jääke meil tootmises ei teki. Tegemist on hoopiski kuivatatud puuviljapüreega. Valmistamisel blenderdatakse puuviljad smuutiks ning valatakse plaadile. Masin kuivatab segu ligikaudu 12 tundi ja selle aja jooksul aurustub suurem osa veest. Banaan annab segule purususe ja elastsuse ning kookoshelbed lisavad veidi tekstuurit.

Kas võib siis öelda, et tootmisprotsessi käigus üldse jäätmeid ei teki?

Tootmisjääke tekib meil tõesti üsna vähe. Me ei tooda jäätist suurtes kogustes lattu, vaid valmistame seda pigem vastavalt vajadusele. Seetõttu läheb tavaliselt kogu toodang müügiks. Marjad purustame blenderis ning kasutame täielikult ära. Ainsad jäägid, mis tekivad, on näiteks banaani- ja sidrunikoored, sest smuutide valmistamisel kasutame banaane ja pressime ise sidrunist mahla.

Kas on keeruline tuua turule uute maitsetega jäätiseid või teha muudatusi jäätiste koostisosades?

Eelmisel aastal tegin suurema muudatuse ja läksin üle laktoosivaba piimaga jäätistele. Varem valmistasin palju täistaimseid jäätiseid, kuid tundsin, et kui toode mulle endale ei maitse, siis on seda raske ka teistele müüa. Laktoosivaba jäätis sobib aga laiemale kliendigrupile. Minu klientide seas on tegelikult üsna palju laktoositalumatuid inimesi ning selli-



ne toode võimaldab neil samuti jäätist nautida. Veganite osakaal on samuti olemas, kuid siiski väiksem. Seetõttu tundus mõistlik teha toode, mis sobiks võimalikult paljudele inimestele.

Tootevaliku muutmine ei ole alati lihtne. Kui mõni maitse sortimendist eemaldada, hakkavad kliendid kohe küsima, miks seda enam ei tehta. Samal ajal soovivad kliendid ka uusi maitseid. Seetõttu vahetuvad meie maitseid pigem aeglaselt.

Kust teie jäätiseid saab osta?

Kohilas saab Jäämari jäätiseid osta otse meie tootmisest. Meil küll ei ole konkreetseid lahtioleku aegu nagu kohvikutel, aga aprillist on hooaeg alanud: töötame iga päev ja Jäämari ukseid on avatud kõigile jäätisesõpradele. Lisaks on meie jäätised müügil ka mitmes poeketis üle Eesti, näiteks Rimides "Talu toidab" aladel, Coopis ja Selveris. Samas ei ole me kõigis kettides, näiteks Lidlis, Grossi toidukaupades ega Maximas. Poekettidesse sisse saada on tegelikult üsna keeruline. Näiteks Selverisse pääsemiseks kulub umbes kolm aastat. Lisaks tuleb arvestada erinevate tasudega, näiteks brändi- või logistika tasudega. Väiketootja jaoks võib see olla päris suur kulu. Samas on väga hea näide Valtu ujula, kus oleme aastaid jäätist müünud ja kus läbimüük on kordades suurem kui Selveris.

Millisest materjalist on teie jäätise pakend tehtud ja kas olete mõelnud ka jätkusuutlikuma pakendi peale?

Pakendite osas kasutame OPP-kilepakendit (plastpolüpropüleen). Jäätisepulgad ja pakendid tulevad Läti ettevõtetelt ning toodete pakendamine toimub kohapeal käsitsi.

Oleme uurinud ka keskkonnasõbralikumaid pakendeid, kuid nende tellimiseks vajalikud kogused on väikese ettevõtte jaoks tohutult suured ja kallid. Samas püüame energiakasutuse osas olla võimalikult säästlikud. Meil on katusele paigaldatud päikesepaneelid, meil on võimsad akupangad ning suvel toodame jäätised päikesenergia. Lisaks juhime tootmisel kasutatud soojuse boilerisse, kus seda kasutatakse sooja vee tootmiseks. Nii saame nutikalt ära kasutada sooja energia, ühtlasi optimeerida kulusid.

Üldiselt püüame oma tootmises võimalikult palju arvestada keskkonnasäästlikkusega, kuid väikese ettevõttega tuleb sageli leida tasakaal kulude, võimaluste ja jätkusuutlikkuse vahel.

Kohila Keskkonnahariduse Keskus tunnustab Jäämari brändi Maamesilase märgisega, mis väärtustab puhast maitset, kestlikku tootmist ja kohaliku ettevõtte panust jätkusuutliku tuleviku loomisesse.

Mida saad Sina teha, et piirata lindude gripi levikut?

Lindude gripi leviku piiramise saab panustada igapäev. Põllumajandus- ja Toiduameti loomatervise ja -heaolu osakonna juhataja Olev Kalda annab lihtsad soovitusused, mida järgida.

Kuidas ära tunda, et linnud võivad olla haigestunud lindude grippi?

Lindude gripp on salakaval haigus. Veelindudel ei pruugi üldse haigustunnuseid esineda. Tavaliselt muutuvad lindude grippi nakatunud linnud loiuks. Nad ei häälitse, on uimased ja isutud. Nende hari, lokuti ja jäsemad muutuvad sinakaks ning pea võib olla turses. Linnud ei mune enam ning nende kõht võib olla lahti. Tavaliselt hakkavad linnud surema.

Mida saad teha oma lindude kaitseks?

- kui Sul on vähemalt üks põllumajanduslind (nt kana, part, hani), pead registreerima enda linnupidamise kohta PRIA põllumajandusloomade registris;
- pea linde sisetingimustes. Võimalusel pea kanalisi eraldi partidest ja hanedest;
- väliselt lindude kontakt vee- ja metslindudega;
- hoia sööta, allapanu ja muud materjali sellises kohas, kus kokkupuude vee- ja metslindudega on välistatud;
- ära lase kõrvalisi isikuid oma lindude juurde;
- enne lindude juurde minemist ja nende toitmist,

pese käed ning vaheta riided ja jalanõud;

- juhul kui märkad lindude haigestumist või ebataolist suuremust, siis teavita sellest veterinaararsti;
- välisriigist tohib linde ja haudemune tuua vaid veterinaarsertifikaadi alusel.

Mida teha, kui leiad surnud linnu:

- Juhul, kui leiad hukkunud veelinde (haned, lüüged), hulganisti surnud metslindude või surnud röövlindu (kullid, kotkad) korjuse, siis palume sellest teavitada helistades infotelefonil +372 605 4767 või veebirakenduse linnugriip.ee kaudu. Kindlasti ei tohiks ise linde kokku koguda ning neid kuhugi toimetada, sellega võite viiruse levikut suurendada. Vajadusel võtab amet ka proovid.

Lindude gripp võib ohustada ka imetajaid, mistõttu kaitse oma loomi.

Inimeste nakatumise juhtumeid Euroopa Liidus seni kinnitatud pole. Imetajatel on järjest rohkem lindude gripi viiruse leide. Meie lähiriikides on taudi tuvastanud rebastel, polaarrebasel, kährikul, saarmal, ilvesel, karusloomakasvanduses nii sinirebasel kui ka Ameerika naaritsal. Grippi on diagnoositud ka koduimetajatel, näiteks kassidel ja koertel Poolas ja Itaalias ning lammastel Norras ja Ühendkuningriigis.

Selleks, et kaitsta end ja oma lemmikloomu, kasuta ettevaatusabinõusid:

- ära puutu haigeid, näiteks närvinähtudega ja surnud linde, loomi ning nende väljaheiteid;
- vältimatul puutumisel kasuta isikukaitsevahendeid nagu ühekordsed kindad, kaitseriietus ja mask;
- välja lindudele pärineva toore liha või rupsi söötmist lemmikloomale.

Piirkondades, kus on kinnitust leidnud lindude gripi viiruse ulatuslik levik metslindudel või on tekkinud tõenäoliselt lindude gripi viirusega nakatunud loomad, tuleb vältida kokkupuudet surnud või haigete loomadega ja pidada koer rihmas ja hoida kass siseruumides. Lindude gripp on väga nakkav, ägedalt kulgev nii uluk- kui ka kodulindude viirushaigus. Kõrge patogeensusega lindude gripp kuulub eriti ohtlike loomataudide hulka, kuna põhjustab lindude massilist haigestumist ja suurt suremust ning seeläbi ulatuslikku majanduslikku kahju. Haigusele puudub ravi. Kui gripp jõuab lindlasse, siis tuleb paraku kõik linnud nakkuse edasise leviku tõkestamiseks hukata.

Infot kodulindude pidamise teavitamise kohta leiab PRIA kodulehelt.

KUIDAS TEATADA PÕLLUMAJANDUSLINDUDE PIDAMISEST?

Kõik põllumajanduslindude pidajad peavad ka üheksa põllumajanduslooma pidamise tegevuskohas kandma PRIA põllumajandusloomade registrisse. See aitab ennetada taudi levikut ning annab alase näitiste saamiseks.

LOUI SISSE E-PRIASSE AADRESSIL PRIA.PRIA.EE NING VALI ESINDATAV

TEGEVUSKOHA REGISTREERIMISEKS VALI MENÜÜST REGISTRIS - JÄRGMISENA VALI TEGEVUSKOHA SEOTUD TAOULUSED JA TEAVITUSED - VAJUTA NUPULE ALUSTA UUT TAOULUST

TEE VALIK KAS MAJANDUSTEgevuste või LOOMAPIDAMISE TELEMISE TEADE

SISESTA AVANENUD VORMIL ÜLDANDMED

SISESTA TEGEVUSKOHA AADRESS JA MÄRGI TEGEVUSKOHT KAARDIL

SISESTA TEGEVUSALA ANDMED JA ESITA DOKUMENT

KÜSIMUSTE KORRAL HELISTA PRIA REGISTRI INFOTELEFONIL 731 2311 VÕI SAADA E-KIRI AADRESSIL REGISTRID@PRIA.EE

PÕLLUMAJANDUSE REGISTRIT JA INFOTELEFONIAMET

PÕLLUMAJANDUS- JA TOIDUAMET



Aia – ja haljastujäätmete põletamisest

Aia – ja haljastujäätmeid võib põletada ainult ohutult ja kindlate reeglite järgi. Lõket tohib teha tuulevaikse ilmaga ning selleks sobival mittepõleva pinnal või taimestikust puhastatud maapinnal. Tuld ei tohi jätta järelevalveta ning see peab asuma vähemalt 15 meetri kaugusel hoonetest ja põlevmaterjalidest ning vähemalt 20 meetri kaugusel metsast.

Põletada võib ainult puhast materjali nagu puit, oksad, paber või süsi. Keelatud on põletada kulu, jäätmeid või tugevat suitsu tekitavaid materjale, näiteks märgi lehti. Lõket tehes peavad käepärast olema kustutusvahendid, näiteks ämber veega või tulekustuti.

Kui lõkke tegemine ei ole võimalik, saab haljastujäätmed TASUTA ära anda jäätmevedajale AS Eesti Keskkonnateenused. Selleks tuleb aia- ja haljastujäätmed panna kuni 200-liitrisse kilekotti, mille kaal ei tohi ületada 20 kilogrammi.

Rohkem infot jäätmete äraveo kohta vaata www.keskkonnateenused.ee, helista tel 640 08 00, või võta ühendust e-posti aadressil klienditugi@keskkonnateenused.ee.

Teeme ära!

Tule talgutele!

2. mail 2026

Talguid saab kirja panna ja valida teemeara.ee

MAAILMA TERVISEPÄEVA RAAMES:

MESILASVAHAST TOIDURÄTIKU TÖÖTUBA

TOIDUKILE ALTERNATIIV EHK MESILASVAHAST KANGAS. HINGAV, VETTHÜLGAV, PESTAV NING SOBIB IDEAAELSELT TOIDU SÄILITAMISEKS JA KAASA PAKKIMISEKS!

7. APRILL
KELL 18:00-19:00

HAGERI MUUSEUMIS, KOHILA TEE 5

MIKS EELISTADA MESILASKANGAST TAVALISELE TOIDUKILELE?

- EI SISALDA KEMIKAALE EGA PLASTI
- KORDUVKASUTATAV
- KOMPOSTITAV

Kohtade arv piiratud, registreeri ennast telefonil 5230170
Osalustasu 8€

Kevadine tõrje aitab võõrnälkjad suvel kontrolli all hoida

Kevadel enne hoogsat taimekasvu algust on õige hetk kontrollida üle põõsaalused, lehehunnikud, aiaservad ja muud varjulised kohad, et otsida võõrnälkjate munakogumeid. Kui need varakult üles leida ja hävitada, on märksa tõenäolisem hoida ära võõrnälkjate suvine arvukuse puhang.

Hispaania teetigu ja mustpeanälkjas on Eestis laialt levinud võõrliigid, kes on kohastunud meil talve üle elama eelkõige munadena, hispaania teetigu lisaks ka noorte isenditena. Munad on neil paigutatud väikeste kogumitena lehekõdu alla, kompostihunnikutesse ning mujale varjulistesse ja niisketes kohtadesse. Headades varjukohtades lumikatte all püsib ka külmal talvapäeval temperatuur teole soodsalt nullilähedane.

Et hoida ära võõrnälkjate suvist plahvatuslikku arvukuse tõusu, on kevadel vaja panna rõhku munakogumite ja nälkjate otsimisele. Niipea, kui muld on soojenenud, tasub asub aias üle kontrollida põõsaalused, kompostihunnikud, pinnakatte alused, kivide ja palkide alused jm varjulised kohad. Leides munakogumeid või nälkjaid saab need hävitada.

Ilmade soojenedes, kui nälkjad on muutunud liikuvaks, on regulaarne kontroll ja tõrje kõige tõhusamad vahendid või õhtuti, samuti pärast vihma. Abi võib olla ka erinevatest füüsilistest tõketest ning püünistest. Võõrnälkjate tõrje on tõhusaim siis, kui seda tehakse järjepidevalt ja koos naabruskonnaga.

Võõrnälkjate tõrje on tõhusaim siis, kui seda tehakse järjepidevalt ja koos naabruskonnaga.

Uutesse piirkondadesse võivad võõrnälkjad ja nende munad sattuda taimse materjali (näiteks taimemullapalli ja heinaga), mulla ja multsi, küttepuude, tehnika (traktori, niiduki) jms abil. Seetõttu on oluline veenduda eelnevalt aeda toodava taimmaterjali ja mulla kvaliteedis. Võimalusel tuleks taimed istutada paljasjuursetena või hoida umbes 2–3 nädalat karantiinis. Aiatehnikat laenutades tasub see enne kasutust hoolikalt puhastada.

Aiajäätmete käitlemisel on tähtis vältida nälkjate edasilevimise võimalust. Aiajäätmed võib käidelda oma kinnistul või anda üle jäätmekäitlejale. Võimalusi saab uurida kohalikest omavalitsusest.

Võõrnälkjaid tõrjudes tasub hoida kodumaiseid liike. Paljud kodumaised teod nagu näiteks must seatigu on aiapidaja liitlased, sest tekitavad huumust ja mängivad olulist rolli toiduahelas, lisaks söövad mustad seatigud võõrnälkjate mune.

Juhised hispaania teetigust ja mustpeanälkjast hoidumiseks ning nende tõrjumiseks leiab Keskkonnaameti veebilehelt: <https://keskkonnaamet.ee/voornalkjad>.

Nii Hispaania teetigu kui ka mustpeanälkjas on levinud üle Eesti. Nende liikide leviku kaardistamiseks on kõik oodatud andma oma vaatlustest teada kaardirakenduse teokaart.



Mustpeanälkjas ja tema munad. Mustpeanälkjas ei sarnane ühegi meie kodumaise teoliigiga. Fotod: Ene Grass / teokaart



Must seatigu on kodumaine teoliik. Tunned kasuliku liitlaste ära sõrmejälje mustriga mantlikilbil. Foto: Margit Turb

keskkonnaamet.ee kaudu. Teokaardilt saab ka ülevaate, kus võõrnälkjad teadaolevalt on levinud. Lisaks saab vaatlustest teada anda PlutoF GO ja loodusvaatluste nutirakenduse kaudu.

Mida teha aias kevadel?

- Kontrolli regulaarselt varjulisi ja niiskeid kohti, mida soe õhk ja päike lihtsasti ei kuivata. Korja leitud võõrnälkjate munad ja isendid kokku ning hukka.
- Hukkamiseks kasuta nn kiire surmamise meetodit: löö leitud nälkjad kas labidaga pooleks või korja anumasse ning kalla peale keev vesi. Nälkjamunadele vala peale keev vesi. Tea, et teomürgid ei ole võõrnälkjate tõrjumisel kuigivõrd mõjusad ning nende kasutamisel hävitada ka teisi liike. Lisaks jõuavad osad mürgid pinnase kaudu lõpuks pinnavette.
- Käitle hukatud nälkjad hoolikalt. Mata need oma kinnistul umbes labidasügavusele maasse või pane komposti. Võimalusel vii nälkjad nälkjakonteinerisse, kui see on piirkonnas olemas. Hukatud nälkjaid võib panna kotti või pakendisse suletult olmejäätmete konteinerisse. Veendu eelnevalt, et kõik isendid oleksid surnud.
- Korista lehehunnikud, eemalda multsi, võimalusel löika lopsakate taimede ja põõsaste alused, aiaservad puhtaks. Nii vähendad võõrnälkjate toidubaasi ja päevaseid varjepaiku. Samal ajal muutub ala paremini nähtavaks ja ligipääsetavaks nälkjate otsimiseks.
- Kui võimalik, kasuta aias suletud kompostit. Kompostihunnik kaeva regulaarselt läbi ja vajadusel töötle seda nälkjamunade hävitamiseks näiteks küüslaugulahuse või keeva veega.
- Aiajäätmeid (puulehed, taimejäänused jms) käitle oma kinnistul või

anna üle jäätmekäitlejale. Võimalusi uuri kohalikest omavalitsusest.

- Võõrnälkjate järjepideval tõrjumisel tee koostööd naabritega. Suurt ala tõrjesse haarates on võõrnälkjate tõrje tõhusam.

Kuidas hoida ära võõrnälkjate toomist oma aeda?

- Väldi niisuguste taimede ja mulla toomist aeda, mis võivad olla saastunud võõrnälkjate või nende munadega. Kui kahtlustad või tead, et müügikohas on võõrnälkjaid, väldi võimalusel ostu. Loobu taimede või mulla toomist aiast, kus on võõrnälkjad.
- Kontrolli enne ostu taimede juurepalle ja mulda: otsi mune, limajälgi ja kahjustusi. Leitud munad ja nälkjad hävita, näiteks keeva veega.
- Saastumiskahtlase mulla puhul:
 - puhasta juurepallid enne aeda istutamist mullast ja istuta taim paljasjuursetena. Juurepalli ümber välja puhastatud muld vala üle keeva veega – nii hävitad nälkjad ja nende munad. Hiljem saad seda mulda taas kasutada.
 - hoi aia taim enne istutamist karantiinis. Puude (nt viljapuude) puhul võid tõsta poti või istutuskotit läbi paistvasse kilekotti, seejärel sulge kott tihedalt ümber tüve. Väiksemaid taimi (püsikud, suvelilled jms) hoi võimalusel siseruumis. Hoi aia taimi karantiinis umbes 2–3 nädalat ja kontrolli neid regulaarselt, et märgata väikesid koorunud nälkjaid. Kui selle aja jooksul nälkjaid ei leia, võid taim aeda istutada. Ettevaatusprintsiibist lähtuvalt eemalda siiski juurte ümber muld.
- Kasutatud aiatehnikat laenutusel või esmakordsel kasutusel puhasta see eelnevalt hoolikalt. Nii väldid ka teiste võõrliikide ja umbrohtude levikut.
- Hoi aial silm peal, et märgata võimalikult vara esimesi võõrnälkjaid. Nad võivad aeda sattuda ootamatuid teid pidi – näiteks auto all, ahjupuude vahel või euroaluste küljes. Kui leiad ja hävitad esimesed isendid võimalikult kiiresti, takistad neil end uues kohas sisse seada.

Lisateave:

Roman Zuzjonok

Keskkonnaameti loodushoiutööde osakonna vanemspetsialist

	JÄÄTMELIIK	HIND ELANIKULE
VASTUVÕTT KIISA JÄÄTMEPUNKTIS	Paber ja kartong	tasuta
	Klaaspakendid	tasuta
	Segapakendid	tasuta
	Elektronikajäätmed (komplektsed)	tasuta
	Klaas (tasuta kuni 0,1 m ³ kalendrikuus*, üle selle)	54,56 €/m ³
	Plast (elanikule tasuta kuni 0,1 m ³ kalendrikuus, üle selle)	37,20 €/m ³
	Luminestsentslambid ja muud elavhõbedat sisaldavad jäätmed	tasuta
	Ohtlike aineid sisaldavad värvid, trükkvärvid, liimid ja vaigud (tasuta kuni 10 l kalendrikuus*, üle selle)	1,86 €/kg
	Ohtlike aineid sisaldavad või nendega saastatud pakendid (tasuta kuni 20 kg kalendrikuus*, üle selle)	1,86 €/kg
	Ohtlike ainetega saastunud absorbent, puhastuskaltsud, filtermaterjalid (tasuta kuni 10 kg kalendrikuus*, üle selle)	1,86 €/kg
	Happed (tasuta kuni 5 l kalendrikuus*, üle selle)	4,96 €/kg
	Leelised (tasuta kuni 5 l kalendrikuus*, üle selle)	4,96 €/kg
	Lahustid (tasuta kuni 5 l kalendrikuus*, üle selle)	4,96 €/kg
	Fotokemikaalid (tasuta kuni 10 l kalendrikuus*, üle selle)	6,20 €/kg
	Pestitsiidid (tasuta kuni 5 kg kalendrikuus*, üle selle)	6,20 €/kg
	Õli ja rasv (tasuta kuni 10 l kalendrikuus*, üle selle)	1,86 €/kg
	Pesuained (tasuta kuni 10 l kalendrikuus*, üle selle)	1,86 €/kg
	Vanaõli (tasuta kuni 10 l kalendrikuus*, üle selle)	1,86 €/kg
	Patareid ja akud	tasuta

Iga majapidamine vajab klaasikonteinerit: 7% segaolmejäätmetest on praegu pudelid ja purgid

Riiklik sortimisuring tõi välja, et ligi 7% segaolmejäätmete konteinerite sisust moodustavad klaaspakendid. See tähendab, et märkimisväärne osa materjalist, mida on lihtne ringlusse suunata, satub endiselt valesse kohta – segaolmejäätmete hulka. Eesti Pakendiringluse hinnangul viitab see sellele, et klaasi liigiti kogumine ei ole veel piisavalt mugav ega kättesaadav.

„Sageli ei ole küsimus inimeste tahtes, vaid võimalustes. Kui klaasikonteiner on olemas ja lähedal, kasutatakse seda. Kui ei ole, satub klaas paratamatult segaolmekonteinerisse. Meie kogemus on ülimalt positiivne ja näitab, et need, kes on klaasikonteineri endale tellinud, imestavad koguma hakates ise ka, kui palju neil tegelikult pudeleid ja purke tekib,“ ütles Eesti Pakendiringluse juhatuse liige Alder Harkmann.

Klaas segaolmejäätmetes tähendab suuremaid kulusid

Alates 1. juulist tõusevad jäätmereformi raames ladestus- ja põletustasud, mis muudab segaolmejäätmete käitlemise senisest kallimaks. See tähendab, et iga lisakilo olmejäätmete konteineris mõjutab otseselt jäätmetekitaja arvet.

„Klaas on üks olulisemaid jäätmeliike, mida peaks eraldi koguma – see on raske ja võtab konteineris palju ruumi. Lisaks on klaas muidugi maailma kestlikem materjal – seda võib lõputu arv



kordi uuesti uueks klaasiks sulatada,“ sõnas Harkmann ning lisas, et kui klaaspakendid moodustavad keskmiselt 7% olmejäätmete kasti sisust, siis tähendab, et olenevalt tühjuduste arvust, saaks igal aastal või iga kahe aasta tagant vähemalt ühe segaolmejäätmete tühjuduse ära jätta, kui koguda klaas liigiti eraldi konteinerisse. „Iga klaaspudel, mis jõuab eraldi konteinerisse, vähendab olmejäätmete hulka ja aitab hoida kulusid kontrolli all. Klaaspakendite äravedu on samas tasuta või väga väikese kuluga,“ lisas Harkmann.

Klaasi kogumine muutub kohustuslikuks

Jõustunud jäätmereformiga muutub klaaspakendite eraldi kogumine kortermajadele kohustuslikuks. See tähendab, et klaasikonteiner peab saama tavapäraseks osaks jäätmetaristust.

Ekspertide sõnul tasub konteineri tellimisega alustada juba enne nõude jõustumist. „Varakult tegutsedes saab ülemineku rahulikult läbi mõelda ja vältida olukorda, kus konteinerid napib või otsuseid tuleb teha kiirustades,“ selgitas Harkmann.

Klaaspakend ei ole prügi, vaid tooraine

Klaas on üks väheseid materjale, mida saab lõputult ringlusse võtta ilma kvaliteeti kaotamata. Öigesti kogutud klaaspudel võib jõuda mõne kuu pärast tagasi poeriulile uue tootena. Seetõttu on kõige tõhusam koguda klaaspudelid ja -purgid eraldi klaasikonteinerisse.

Eesti Pakendiringlus rõhustab, et klaasi tekib igas majapidamises – ka siis, kui alkoholi ei tarbita. Klaaspakendite leidub igapäevastes toodetes alates purgisupidest ja kastmetest kuni hoidistele ja jookideni. „Klaasikonteiner ei ole enam erand, vaid vajadus. Küsimus ei ole selles, kas klaasi tekib, vaid kuhu see panna,“ lisas Harkmann.

Lisainformatsioon:

Alder Harkmann, Eesti Pakendiringluse juhatuse liige
alder.harkmann@pakendiringlus.ee

Kiisa jäätmepunktis hinnakirja muudatus

Alates 1. aprillist 2026 muutus Kiisa jäätmepunkt (Pargi tn 1, Kiisa alevik) hinnakiri. Kiisa jäätmepunkt on avatud ainult operaatori kohaloleku ajal: K–R 12–19 ja L–P 11–18.



Hea turismiettevõtja Harju-, Rapla- ja Läänemaal!

Oled oodatud sisukale ja praktilisele koolituspäevale, kus ühendame külalislahkuse põhimõtted digiturunduse ja klienditeenindusega. Fookuses on see, kuidas muuta iga digikontakt, alates Google otsingust kuni broneeringuni teadlikult juhitud ja positiivseks kogemuseks.



Koolitus annab Sulle selged tööriistad ja praktilised võtted, et:

- kujundada usaldusväärne ja külalislahke digikuvand,
- parandada klienditeeninduse esimesest kontaktist külastuseni,
- kasutada AI ja digiturunduse võimalusi nutikamalt,
- kasvatada nähtavust ja müüki koostöö kaudu.

Kui soovid, et Sinu ettevõtte digikanalid ei oleks lihtsalt infokandjad, vaid töötaksid aktiivselt müügi ja maine heaks, siis on see koolitus Sulle.

Koolitus on rahvusvahelise kogemusega ettevõtja **Kadi Elmeste**, kes on spetsialiseerunud turismitoodete turundamisele. Kadi tugevusteks on sihtkohaturundus, turismiettevõtte turule toomine ja bränding, eristuva kontseptsiooni loomine, välisurgetele sisenemine, strateegiline turundus ja müük, lisaks ka ettevõtete ühisturundus. Igapäevaselt tegeleb Kadi turunduse ja strateegilise nõustamise valdkonnas – seda koolitustel ja ülikoolides teistele õpetades, igapäevaselt praktiseerides ning samal ajal ka ise pidevalt juurde õppides.

Registreerimine kuni 7. mai. Kohad on piiratud!

Koolituse omaosalus on **20 € inimene**.

Koolituse sihtgrupp on Harju-, Rapla- ja Läänemaa DMO piirkonna turismiettevõtjad. Vabade kohtade olemasolul saavad koolitusega liituda ka teiste piirkondade ettevõtjad.

Osalemise eeldus: väliskülalaste vastuvõtu võimekus ja turismiobjekti olemasolu riiklikus turismivõrgus www.pub-kaeestis.ee. Ühest organisatsioonist saab osaleda üks inimene.

Koolitusel osalevate ettevõtete osas toimub VTA arvestus, summa täpsustub sõltuvalt osalejate arvust. Osalemine eeldab ettevõtetelt piisava VTA jäägi olemasolu. Ettevõtte VTA jääki saate kontrollida Rahandusministeeriumi veebilehelt.

Kui koolitusest loobumine toimub 10 päeva enne koolituse algust, siis tagastame õppetasu täies ulatuses. Koolitusele mitteilmumisel ja sellest mitteteatamisel koolituse õppetasu ei tagastata.

Kontakt:

Anni Vahter, anni@raek.ee tel 555 36 776
Karmen Paju, karmen@heak.ee tel 506 3770

Seda koolitust korraldab Harju-, Rapla-, Läänemaa DMO. Tegevust kaastab Ettevõtluse ja Innovatsiooni Sihtasutus.

Liisi Voojärvi: lükkkan terrassiuukse lahti ja olen paljajalu õues – see on suur väärtus

Aespas elab ja tegutseb **Liisi Voojärvi** – kolme tütre ema ja loomeinimene, kelle päevad jagunevad pere ja oma kätega loomise vahel. Tema tööd on looduslähedased ja rahuliku tunnetusega, sündinud keskkonnas, kus on ruumi nii mõttele kui tegemisele. Liisi jaoks on oluline olla oma laste jaoks olemas, samal ajal kasvatades tasapisi ka oma loomingulist ettevõtmist **Lizka Stuudio**. Inspiratsioon tuleb igapäevases elust – jalutuskäikudest, aiast ja sellest vaikusel, mida Aespa pakub. Rääkisime Liisiga tema teekonnast, loomise vajadusest ja sellest, kuidas ühendada pereelu ja oma asja tegemine.

Kuidas Sa ennast Kohila inimesele tutvustaksid – kes on Liisi väljaspool Lizka Stuudio?

Ma olen 38-aastane Saaremaa juurtega naine. Olen kolme tütre ema ja minu peamine fookus on olla nii palju kui võimalik kodus oma lastele olemas. Ma olen kirglik kunsti, sisustamise, spordi ja tervislike eluviiside osas. Ma olen nautleja, optimist ja empaat.

Mis tõi Sind just Kohila kanti elama ja tegutsema?

Minu vanemad ehitasid umbes 20 aastat tagasi Aespasse Kungla tänavale palkmaja, mille valmimisele aitasime kaasa ka mina ja mu toonane peika, praegune abikaasa. Pärast meie esimese lapse sündi kolisime aga mehega Kalamajja. Vahepeal läksid mu vanemad lahku ja müüsid Aespa maja maha. Meile linnaelu siiski ei sobinud ning soovisime tagasi maale. Aespa oli meile kõige südamelähedasem koht Tallinna lähedal, kuhu tahtsime elama tulla, ning umbes 10 aastat tagasi kolisimegi siia.

Kui palju mõjutab Sinu igapäevaelu ja loomingut Aespa – selle metsad ja kogukond?

Väga. Iga päev. Mulle meeldib see rahu ja vaikus. Käin väga tihti jalutamas ja naudin loodust. Kui jäin ootama oma teist ja kolmandat last, siis kõndisin iga päev 10 km ja hiljem vankriga iga päev 10 km või rohkemgi. Linnas ma seda nautinud ei oleks. Hommikuti kuulan, kuidas naabri kukk kireb. Naudin linnulaulu ja aiandust.

Naudin tohutult seda vabadust – lükata terrassiuks lahti ja minna paljajalu õues. Naudin, et ma ei pea lapsi keelama, kui nad hüppavad ja jooksevad ja nad saavad ka õues ja külavahel vabalt joosta. Loodus tasakaalustab ja rahustab ja siis tuleb ka inspiratsioon.

Kas mäletad hetke, mil said aru, et käsitööst võib saada midagi enam kui hobi?

Mu kolmas laps oli siis üheaastane ja ettevõtte, kus töötasin, oli oma uksed sulgenud ning mind oli koondatud. Kuhu tööle? Mis edasi? Ma ei teadnud. Teadsin vaid seda, et mu järgmine töökoht peab olema selline, kus saan kasutada oma loomingulist poolt. Aga juhtus nii, et murdsin võrkpallivõistlustel oma jalaluu ja jäin peaaegu kaheks kuuks oma aastase beebiga koju istuma. Aga ma olen üsna rahutu ja püsimatü inimene. Mõtlesin siis, et kui elu annab mulle sidruneid, siis tuleb neist ju limonaadi teha. Oli täpselt sobiv aeg hakata õppima heegeldamist ja makrameed. Aga kui palju sa neid endale koju ikka teed? Selle kahe kuu jooksul sain kohe aru, et kui ma seon maalimise, makramee, lilleseade, hakkan tegema küünlaid, proovin keraamikat ja hakkan vanu asju uueks disainima, siis võib sellest midagi päriselt tulla. Töö ja hobi koos. Kas me kõik ei taha just sinna jõuda? Ja siis investeerin singi kõik oma säästude alla ja aasta pärast avasin juba oma e-poe. Mu suhtumine on alati olnud see, et mul ei ole midagi kaotada. Ma pean oma



Käsitööna valminud sisustuselementid

unistusi proovima täita.

Sinu loomingus on tugevalt esindatud boho stiil ja looduslähedane tunnetus – kust see esteetika Sinuni jõudis?

Ilmselt on see mul lapsepõlvest kaasas. Mu vanemad rõhutasid maast ja madalast, et ainult naturaalne ja looduslik on väärt materjal. Mu isa on kuldsete kätega, ehitab ja meisterdab vabalt puidust asju ja on looduskivi paigaldamise meister, ning ema teeb samuti käsitööd ja hindab ainult naturaalselt kangast – puuvilla, siidi, villast. Ja ka vanaemad ja vanaisad tegid hoidiseid ja pidasid loomi. Ilmselt on see mul veres.

Kas Sul on mõni kindel hetk või rituaal, mil ideed kõige paremini tulevad?

Jah. Mind inspireerib reisidel nähtu. Ja pigem just troopilised riigid. Seal enamasti on inimestel nii vähe vaja, et olla õnnelik. Ja kõik mis nendel on, on enamasti looduslikest vahenditest ise tehtud. Mu toodetes on hästi palju lilletemaatikat: kevadel ja suvel lillede keskel olles tuleb ikka palju ideid. Ma olen täiesti suveinimene ja öitsen siis ikka täiega.

Räägid palju keskkonnasõbralikkusest – kas see on olnud teadlik otsus algusest peale või ajas kujunenud?

100% algusest peale. Mulle ei ole kunagi meeldinud masstoodang ja kiirmood. Ostetakse asju kokku, mis ei kesta, ning need visatakse hoolimatult ära ja ostetakse uued asjad asemele. Tahan panustada sellesse, et meie kodudes oleks looduslikest materjalidest sisustuselementid, mis kestaksid, milles oleks vägi ja valmistaja hool ja armastus, milles oleks ise-loom ja mis vananeks väarikalt ja oma aja lõppedes ka looduses kõduneksid.

Mida tähendab Sinu jaoks päriselt südamega tehtud töö?

Südamega tehtud töö on see, et kõigepealt tuleb tohutu inspiratsioon ja nägemus. Vahel on nii, et kui ma ei saa loominguga kohe tegema hakata laste või muude tegemiste tõttu, siis ma ei saa rahulikult olla. Ma ei leia asu, ma ei saa magada ka korralikult enne, kui ma pole seda asja valmis teinud. Ja kui ma teen, siis ma teen seda kogu hingega. Ma lülitan muud mõtted välja ja naudin kogu protsessi. Ja kui toode saab valmis ja mulle ei meeldi, siis ma käin mitu päeva ümber selle asja ja mõtlen, et mida saaks muuta. Ja nii kaua muudan, kuni süda on rahul. Ja ma pean kõiki oma tooteid oma lasteks. Need on suure armastusega tehtud.

Mis on olnud suurim väljakutse laste kõrvalt oma asja ajades?

Aeg. Ma saan keskenduda tööle ainult siis 100%, kui majas on vaikus. Aga tihti on keegi ikka kodus ja siis on raske, kui midagi on vaja ära teha, aga lapsed vajavad tähelepanu.

Ja vastupidi – mis on olnud selle juures suurim rõõm või üllatus?

Lapsed on minuga koos hakanud käsitööd tegema. Isegi mõnda maali minuga koos maalitud. Nad aitaks igal võimalikul sammul ja kogu



aeg õpivad ise minu kõrvalt oma kätega ilu tegemist. Ja see, kuidas nad minu edule kaasa elavad, on lihtsalt hindamatu!

Kui oluline on Sinu jaoks kohalik kogukond – kas tunned, et Sind märgatakse ja toetatakse siin?

Kohalik kogukond on minu jaoks ülioluline. Ägedate naistega koos ilu loomine või üldse koos tegemine ja üksteise toetamine on ülioluline. Jah, ma tunnen, et mind märgatakse ja loodan, et tulevikus veelgi rohkem.

Kas oled teinud koostööd teiste kohalike tegijatega? Kas sooviksid seda tulevikus rohkem teha?

Sooviksin muidugi rohkem teha. Loodetavasti on varsti tulemas töötoad nii Tohi Distillerys kui ka Aespa Metsaveere lasteaias. Ja sealt edasi tulevikus palju muudki põnevat.

Mida võiks Kohila piirkond pakkuda loovettevõtjatele veel rohkem?

Unistama peaks suurelt, eks. Ideaalis võiks olla ju üks loome-linnak, kus oleks renditavaid ateljeesid, väikesed butiike, töötubade ruume jmt. Või näiteks kohalik loovturg või püsipood, kus müüakse kohalikke tooteid.

Kas on mõni tellimus või projekt, mis on

Sulle eriti hinge läinud?

Mulle läks väga hinge mu kõige esimene töötuba. See oli alles hiljuti. Mind kutsuti ühele erapeole töötuba läbi viima. Ma ju ei teadnud, kuidas see mul õnnestub, aga oli hästi tore õhtu ja kõik õnnestus ja andis mulle nii palju enesekindlust ja hoogu ja julgust juurde. Tagasiside oli ka ääretult tore ja armas.

Kuhu Sa tahaksid Lizka Stuudio järgmise paari aasta jooksul viia?

Ma ikka väga unistan endale valgusküllast stuudio/poe ruumide saamist, kus ma saaksin läbi viia töötubasid ja toredaid üritusi ning samas ka teha seal käsitööd ja müüa oma tooteid.

Kas Sul on mõni unistus või idee, mida pole veel julgenud teostada?

Soovin hakata tulevikus väikeseid hubaseid üritusi dekoreerima. Kui saaksid anda ühe soovitusena inimesele, kes tahab oma hobist ettevõtte teha – mis see oleks? Meil on ainult üks elu. Kui sa ei proovi, siis sa ei saagi kunagi teada, mis oleks sellest saanud. Kui sa armastad seda, mida sa teed, teed seda kirega ja annad 100% ja keeldud alla andmast, siis peab see varem või hiljem õnnestuma. Ja kui ei õnnestu, siis mis on kõige hullem, mis juhtuda saab? Kannatlik peab olema ja endasse uskuma!

Merle Beljäev

MEIE ASUMID: AESPA ALEVIK

Aespa aleviku kujunemine ja areng: suvilapiirkonnast kasvavaks elukeskkonnaks

Aespa on tänapäeval üks kiiremini arenevaid asulaid Kohila valla territooriumil. Selle kujunemislugu erineb oluliselt paljudest Eesti traditsioonilistest küladest, kuna tegemist ei ole sajanditevanuse asustusega, vaid suhteliselt hiljutise ja dünaamilise arenguprotsessi tulemusega.

Veel eelmise sajandi keskel oli siin mets ja mõned üksikud talukohad. Sellist alevikku nagu praegu, ei olnud. Aespa alevik kui nimi ja koht tekkis hiljem – koos suvilatega.

1970.–1980. aastatel hakati siia rajama suvilakrunte. See oli oma aja mood – linnainimesed tahtsid kohta, kuhu nädalavahetuseks minna. Krunnid olid väikesed, majad lihtsad, elu hooajaline.

Sellest ajast on jäänud ka Aespa tänane ilme. Kitsad teed, tihedad krunnid, kohati veidi juhulik planeering. Keegi ei mõelnud siis, et siia võiks kunagi päris elu tulla. Aga tuli.

Kui suvilast saab kodu

Pärast taasiseseisvumist hakkasid inimesed suvilatesse kauemaks jääma. Mõni ehitas ümber, mõni alustas uuesti. Tasapisi muutus suvine paik aastaringseks koduks.

Tallinn jäi piisavalt lähedale – umbes poole tunni kaugusele. Samas oli siin vaiksem, rohelisem ja taskukohasem. 2000. aastatel kiirenes see muutus märkatavalt. Aespa hakkas kasvama.

Kasv, millel on oma hind

Kiire kasv tõi kaasa ka omajagu küsimusi. Teed on kitsad ja kohati kehvad

seisus. Vee- ja kanalisatsioonilahendused ei jõudnud arengule järele. Palju tuli kohandada olemasolevat, mitte alustada tühjalt lehelt. See tähendab, et Aespa ei ole lõpuni „valmis” koht. Ta on pooleli. Aga samas just see pooleliolek teebki ta natuke eriliseks.

Mis siin päriselt loeb

Aespa kujuneb eelkõige nende inimeste järgi, kes siia on tulnud ja siia jäänud. Et seda paremini mõista, tasub kuulata neid, kes on seda muutust ise näinud. Arne Suviste on üks neist. Kohaliku eestvedajana näeb ta nii igapäevaelu kui ka neid muutusi, mis kõrvalt vaadates ei pruugi silma paista.

Arne Suviste on Aespas elanud ligi kakskümmend aastat ja näinud, kuidas suvilapiirkonnast on tasapisi saanud püsiv elukeskkond. Kui ta meenutab algusaega, joonistub pilt üsna teistsugusest kohast.

„2005. aastal rekonstrueeriti Tõdva-Hageri maantee ja siis tuli Aespasse esimene kõnnitee. Kiisa-Kohila maantee oli veel kruusatee. Roobuka jaama ei viinud teedki – oli lihtsalt metsarada,” räägib ta. „Valla talihooldust aiandusühistutes ei olnud, inimesed tellisid traktori ise. Lasteaeda ka ei olnud.”

Kõige suurem muutus on tema sõnul toimunud taristus. „Aiandusühistute teed on nüüd avalikus kasutuses, lükustatud väravaid enamasti ei ole. Tänavavalgustus ja kõnniteed on juurde tulnud, samuti vee- ja kanalisatsioonivõrk.”

Aespa tugevus ei ole ainult Tallinna lähedus. „Siit on hea sõita igale poole

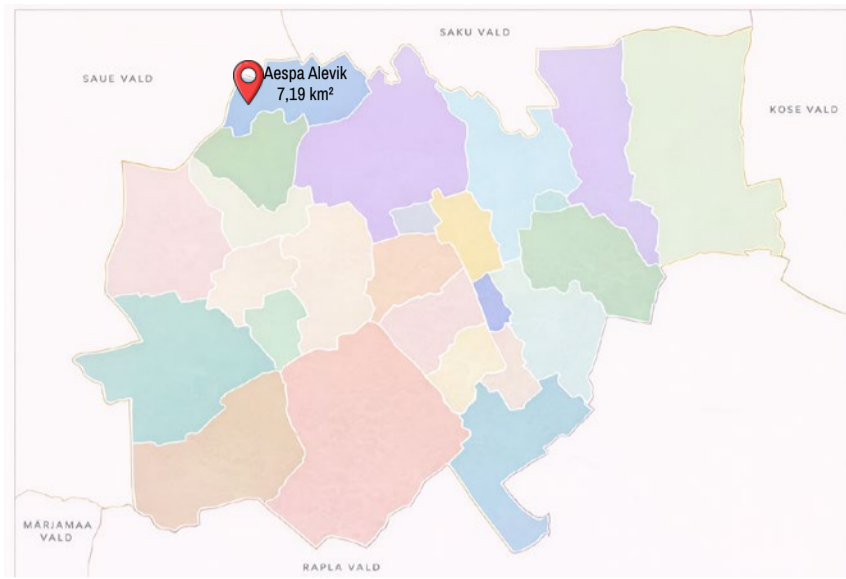

Aespa aleviku elanikkond arvudes

- Elanikke kokku: 1 806
- Mehi: 967
- Naisi: 839
- Keskmine vanus: 54,9 aastat
- Vanuserühmad
- 0–17-aastased: 363 inimest (20,1%)
- 18–64-aastased: 1 153 inimest (63,8%)
- 65+ aastased: 290 inimest (16,1%)

– Haapsallu, Tartusse, Pärnusse, Rakverre,” ütleb Suviste. See on asi, mida siia kolides kohe ei märka, aga ajapikku muutub oluliseks.

Elukeskkonna juures peab ta kõige väärtuslikumaks looduse lähedust. „Mets on siinsamas, saab jalutama käia. Kõnnu raba ja Maidla järv ei ole kaugel.” Samas on ka asju, mis häirivad. „Närvi ajab see, et prügi visatakse ikka veel metsa alla.”

Kui rääkida kogukonnast, siis on tema sõnul pilt ajas muutunud. „Varem oli MTÜ Aespa Kodu aktiivsem ja ühendas inimesi rohkem. Praegu on ühistegevusi vähem.” Ka igapäevaelu on pigem omaette. „Inimesed on rohkem oma ringides – naabrid, trennikaaslased, laste kaudu tekkinud tut-

vused.”

Tuleviku osas näeb Suviste arengut pigem sammhaaval. „Aespa lasteaia taha võiksid tulla spordiplatsid ja puhkealad. Tänavad võiksid olla tolmuvad ja jäätmepunkti valmimisega võiks prügi looduses vähemaks jääda.”

Viimased aastad on juba näidanud, et muutused tulevad. Aespa lasteaia ja külakeskuse planeerimine algas ligi kümme aastat tagasi, vee- ja kanalisatsioonivõrgu ehitus 2019. aastal. Neljarühmaline lasteaed avati 2023 ning esimesed suuremad teenused – nagu pood – on samuti kohale jõudnud. Lähiaastatel on plaanis ka lasteaia laiendus.

„Aespa on ilus koht elamiseks,” ütleb Suviste. „Aga see ei arene nii kiiresti

Aandu küla
Adila alevik

AESPA ALEVIK

Angerja Küla
Hageri alevik
Hageri küla
Kadaka küla
Kohila alev
Lohu küla
Loone küla
Lümandu küla
Masti küla
Mälivere küla
Pahkla küla
Pihali küla
Prillimäe alevik
Pukamäe küla
Põikma küla
Rabivere küla
Rootsi küla
Salutaguse küla
Sutlema küla
Urge küla
Vana-Aespa küla
Vilivere küla

kui Tallinn, kust siia tullakse. Suvilapiirkonnast aedlinnaks kujunemine võtab veel aega. See on aeglane, aga kindel protsess.”

Merle Beljäev



Kohila valla jaanituli Aespa lasteaia asukohas (2014)



Arne Aespa veetöötusjaama nurgakivi üritusel 2020



Valmib lastead, kuhu on planeeritud ruum ka kogukonnale



Aespa lastead



Aespa aerofoto 1983, Aespa ringtee osa on veel välja arendamata

**KATEL
JÕE JA MERE
VAHEL**

ÕPITUBA
22. APRILLIL KELL 18.00
Kohila Gümnaasium

MERILI ARJAKAS
Rahvusvahelise
Kaitseuringute Keskuse teadur;
ajakirja Diplomaatia peatoimetaja

- Lähis-Ida kõnnib ühest kriisist teise. Kas Iisraeli-Palestiina konflikt ongi kogu kurja juur ja mispärast nad ikka kokku leppida ei suuda? Või ongi kõiges süüdi britid?
- Ajaloo ja tänapäevast, sõjast ja rahust, läbirääkimistest ja nende katkemisest. Lootuskiiri ei ole pakkuda.

REGISTREERUMINE
TEKSTISÕNUMIGA 505 3642
VÕI E-POSTILE REET.RUNGE@GMAIL.COM

OMAOSALUS 5 EUROT
TASUMINE KOHAPEAL SULARAHAS



17. aprill kell 13.00
Kohila Raamatukogu
Piletid:
T: 6€
S: 5€

ARCO

KINODES ALATES 13. MÄRTSIST



SVINGERID 2

10. aprill kell 19.00
Hageri rahvamaja
Piletid:
T: 6€
S: 5€

KINODES 1. APRILLIST



www.kapafestival.ee

**KAPA
FESTIVAL**

6. JUUNI 2026 KOHILA

**SADU SINGER
VINGER**

JA PALJUD TEISED

PILETID: ticketer

AASTA LÕPUNI SOODSAM



TULGE OSTMA JA KAUPLEMA!

KOHILA KEVADKUU LAAT
19. aprillil kl 9-15
KOHILA RD7J PLATSIL

omatoodang/toidukaubad/käsitöö/
tööstuskaubad/vanavara jpm huvitavat

Lisainfo ja registreerimine 5173664,
laadakorraldus@gmail.com



KOGU PERELE

**Pillerpalli
päev**

23. MAI KELL 11-15

TASUTA
TEGEVUSED

TÄPSEM INFO
TULEB PEAGI!



9. MAI 2026

**PÖNNIDE
PARAAD**

ROOLIS ON EMMED JA ISSID

10.30 KOGUNEMINE KESKVÄLJAKUL
10.45 RONGKÄIK LASTEPARKI
11.00 KONTSERT-AKTUS KOHILA PEREPARGIS

2025 AASTAL SÜNDINUD PÖNNIDE ÕNNITLEMINE,
KOHILA VALLA AASTA EMA JA AASTA VANAEMA
VÄLJAKULUTAMINE



KIISU PIZZA & LOUNGE
saab 1.aastaseks!

**KURJAD
PLAANID**
2. MAI 2026

Peo algus kell 22
PILET 15€



TUGIRÜHMAD RAPLAMAAL

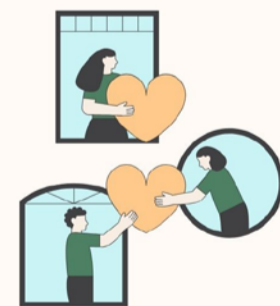

TUGIRÜHM	KOHT	AEG	KELL	KONTAKT
Omastehooldajate tugigrupp	Ojaveere Vaimse Tervise Keskus Tallinna mnt 22, Rapla 3. korrus	Iga kuu viimane neljapäev	18.00	info@ojaveere.ee 5866 3300
Dementsusega inimeste lähedaste tugigrupp	Rapla Hooldekeskus Kuusiku tee 5, Rapla	Üle kahe kuu teine esmaspäev	17.00	reedeannely@gmail.com Koduleht: dementsus.ee 520 9527
Vähihaigete tugigrupp	Rapla Kultuurikeskus, Valgre tuba Tallinna mnt 17a, Rapla	Iga kuu viimane neljapäev	18.00	laasner@gmail.com FB: Raplamaa Vähihaigete tugigrupp 528 4090
Anonüümsed alkohoolikud (AA)	Põllu 6, Rapla	Teisipäeval Laupäeval	18.00 15.30	Koduleht: aeestonia.com 5628 9454

T 28.04.2026 kell 17.00 /

Tohisoo mõis
KONTSERT - TUNDED MITMEL KEELEL

Kõlavad armastusest inspireeritud laulud ja pillilood.

- Ivo Posti (kontratenor)
- Kristi Mühling (kannel)
- Ene Nael (klavessiin)
- Villu Vihermäe (viola da gamba)

Kavas kõlavad laulud ja pillilood, mis avavad armastuse, igatsuse ja inimlike tunnete eri varjundeid. Inglise ja prantsuse varajane muusika põimub teiste Euroopa muusikatradsioonidega keskajast barokini. Hetkes sündivad improvisatsioonid kandel ja klavessiinil rikastavad kava ning kromaatiline kannel lisab traditsioonilisele vanamuusika koosseisule ainulaadse kõlavärvi.

Lisaks muusikale jagavad interpreetid laval põnevaid lugusid teostest ning tutvustavad ajaloolisi pille.

Enne kontserti on kõik huvilised kell 16.15–16.50 oodatud väikesele klavessiini tutvustavale loengule.

Piletid 15/10 € müügil piletikeskuses ja kohapeal.

Tule ja koge ajatut muusikat, mis kõnetab südant mitmel keelel!

KAVAS

- Anon „Tempus Adest Floridum / Tule, kevad, lilli too”
- Anon Saltarello „La Regina / Kuninganna saltarello”
- Thomas Morley (1557–1602) „O Mistress Mine”
- Henry Purcell (1659–1695) „Now, O Now”
- Johann Sebastian Bach (1685–1750) Allemande lautosüidist e-moll BWV 996, seade kandlele
- Henry Purcell „Fairest Isle” ooperist „Kuningas Arthur”
- Henry Purcell „Cold Song” ooperist „Kuningas Arthur”
- François Couperin (1668–1733) „Les Barricades mystérieuses / Müstilised barrikaadid”, seade klavessiinile ja kandlele

- Georg Friedrich Händel (1685–1759) „Brave Jonathan” oratooriumist „Saul”
- Tobias Hume (1579–1645) pavaan kogumikust „Muusikalised huumorid” viola da gambale
- John Dowland (1563–1626) „Come Again” Korraldajad: SA Eesti Interpreetide Kontserdid ja Kohila Kunstide Kool

Toetajad: Eesti Kultuurkapital ja Kultuuriministeerium
Kui hindad ajatut ilu ja elavat muusikat, siis ootab sind 28. aprillil eriline kontsert Kohilas, Tohisoo mõisas.

SA Eesti Interpreetide Kontserdid toob lavale silmapaistvad vanamuusikud kavaga „Tunded mitmel keelel”. Kontsert toimub koostöös Kohila Kunstide Kooliga.

Kavas kõlavad armastusest inspireeritud laulud ja pillilood.

Lisainfo: <https://fb.me/e/937GTW3>

Eesti Interpreetide Kontserdid

TUNDED MITMEL KEELEL

T 28.04.2026 kell 17
Tohisoo mõis

Kavas:
Bach, Händel, Purcell jt.

Piletid 10/15€
Piletikeskuses ja kohapeal

kontratenor
IVO POSTI

kannel
KRISTI MÜHLING

klavessiin
ENE NAEL

viola da gamba
VILLU VIHERMÄE

interpreet.ee
tohisoo.edu.ee

Muuseumiöö 2026 toimub 16. mail ning selle tänavuseks teemaks on „Öös on hääli“

Muuseumid üle Eesti hoiavad oma ukseid lahti hiliste tundideni, kutsudes külastajaid avastama lugusid, helisid ja meeleolusid, mis päevasel ajal sageli varju jäävad. Erinevad programmid toovad esile nii ajaloolised jutustused, muusika kui ka keskkonna helid, pakkudes ainulaadset elamust igas vanuses huvilistele.

Külastajaid ootavad ekskursioonid, töötod ja eriprogrammid, mis loovad muuseumikülastusele uue vaatenurga. Muuseumiöö eesmärk on muuta kultuur kättesaadavaks ja elavaks, pakkudes inspireerivat ning meeldjäävat õhtut üle kogu Eesti. Sissepääs kõigile vaid 1 euro!

Kohila vallas teevad Muuseumiöö ukseid



lahti Kohila kiriku tornimuseum, Hageri museum koostöös Ristema talumuuseumiga ja TOHI külastuskeskus. Üle vallapiiri, aga siiski lähedal, on ootamas Mahtra talurahvamuseum. Lisainfo: kõigist osalevatest muuseumitest leiab aadressilt muuseumioo.muuseum.ee.

Muuseumiöö Tohi džinnivabrikus

Ekskursioonid, baar ja melu - tohib!

Registreeri tuurile:
tohigin.com/tohi-sundmused/

16.05.2026

ÖÖS ON HÄÄLI

16.05.2026

ÖÖS ON HÄÄLI

MUUSEUMIÖÖ

MAILI METSSALU
MAARJA LILLEMÄE
VIKTORIIN - KELLE HÄÄL
VAATA PROGRAMMI:
MUUSEUMIÖÖ.EE

Aukoht: Ristema talu, Mõruste küla, Saue vald

KÖNNIKLUBI JOOKSUKLUBI RATAKLUBI

KOHILA VALLA SÜDAMEKUU LIIKUMISKAMPAANIA
30.03–26.04.2026 STRAVA liikumisäppis

- Liitu Kohila Spordikeskuse klubiga STRAVA äppis.
- Iga nädal kokkuvõtted Spordikeskuse Facebooki kanalis ning äppis klubi lehel.
- Iga klubi TOP 10 lõpetajale meene, kus on kirjas nimi ning läbitud distants.

STRAVA

KOHILA SPORDIKESKUS

TERVE EESTI EEST!

LIIKUMISSARI KOHILA 3

KOHILA ÖÖJOOKS
„JÜRIÖÖ RING” 23.04.2026
Kõnnidistants 3,5 km – Start 21.00
Jooksuvõistlus 3,5 km – Start 21.00
Kohila keskvtjakutt

M/N 12 M/N 16 M/N MV/NV MV II/NV II

KOHILA ORIENTEERUMISÕHTU
„ÖÖKULL” 14.05.2026
Orienteerumine kõnnides 5 km – Start 19-20.30
Orienteerumisvõistlus 5 km – Start 19-20.30
Kohila keskvtjakutt

M/N 12 M/N 16 M/N MV/NV MV II/NV II

KOHILA RATAVÕISTLUS
„KOHILA GRAVEL” 27.09.2026
Rattasõit 20 km – Start 14.00
Kohila-Hageri kergteelt

M/N 12 M/N 16 M/N MV/NV MV II/NV II

IGAL ETAPIL PANEME OSALEJATELE KAELA UNIKAALSE MEENEMEDALI

Registreerimine:
SPORTOS.EU
ja Kohila Spordikeskuses kohapeal

Osalustasu: Üks etapp kuni 16-aastasele noorele 7 €, teistele 12 €. Liikumissarja pass noorele 15 €, teistele 30 €.
Kohila 3 karikas: Liikumissarjas toimub kolme etapi kokkuvõttes punktisarvestus. Vanuseklassi parimaid tunnustatakse karikaga.

Juhend: www.kohilasport.ee, www.facebook.com/kohilasportikeskus

Info: artur.ojasalu@kohila.ee, 5556 0085

KOHILA KOGUKONNAKESKUSE APRILLIKUU KAVA

N, 9. aprill kell 11.00 – Laua- või kaardimängud
R, 10. aprill kell 11.00 – Meisterdamine „Pluusi kaeluse kohendamine“, juhendaja Helle

kell 13.00 – Koos poodi Rapla Magaziini
E, 13. aprill kell 11.00 – Viktoriin
T, 14. aprill kell 11.00 – Toolivõimlemine, juhendaja Anna Helene

kell 12.00 – Muusikaring, juhendaja Oliver
K, 15. aprill kell 11.00 – Vestluslõuna. Kaido Põlluste Sotsiaalkindlustusamet tuleb rääkima puude raskusastme tuvastamisest kõigi sihtrühmade löikes. Alla Himma räägib üksi elava pensionäri toetusest.

N, 16. aprill kell 11.00 – Laua- või kaardimängud
R, 17. aprill kell 11.00 – Meisterdamine „Kevadine tervitus“, juhendaja Terje

E, 20. aprill kell 11.00 – Mälumäng
T, 21. aprill kell 11.00 – Toolivõimlemine, juhendaja Anna Helene

K, 22. aprill kell 11.30 – Vestluslõuna „Kelmused ja nende ärahoidmine“. Rääkima tuleb piirkonna politsei Piret.
N, 23. aprill kell 11.00 – Laua- või kaardimängud

R, 24. aprill kell 11.00 – Küpsetamine, ühine maitsmine, tee joomine ja retseptide jagamine
E, 27. aprill kell 11.00 – Viktoriin
T, 28. aprill kell 11.00 – Toolivõimlemine, juhendaja Anna Helene ja

kell 12.00 – Muusikaring, juhendaja Oliver
K, 29. aprill kell 11.00 – Vestluslõuna „Abivahendite infopäev“. Rääkima tulevad Invaru esindajad.

N, 30. aprill kell 11.00 – Laua- või kaardimängud
Soovijatel arvuti/nutitelefoniga kasutamise teostus kokkulepitud ajal. Soovist anna teada Angelikale tel 5696 2991.

SÜNDMUSED

10.04 kell 19.00 Kino Svingerid Hageri rahvamajas.

18.04 kell 11.00-14.00 Sinilille kampaania „Anname au“ Kohila staadionil

17.04 kell 13.00 Kino Arco Kohila raamatukogus.

18.04 kell 10.00 Paarivõrkpall A- ja B-vanuseklassile Kohila spordikeskuses.

19.04 kell 9.00-15.00 Kohila kevadkuu laat Kohila raudteejaama parklas.

22.04 Kohila õpituba: Merili Arjakas "Katel jõe ja mere vahel" Kohila gümnaasiumis

23.04 kell 11.00 Lesteteater Reky „Jussikese seitse sõpra“ Hageri rahvamajas.

23.04 kell 21.00 Liikumissarja Kohila3 2026 I etapp – Kohila Ööjooks „Jüriöö ring“, start ja finiš Kohila keskväljakul.

26.04 kell 17.00 Salme teater „Päikesepoisid“ Hageri rahvamajas.

NÄITUSED

Kuni 11. maini Kohila raamatukogu lasteosakonnas rahvusvaheline illustratsiooninäitus „Libarebane. Rebase võlu“.

Kuni 25. maini mälestusnäitus „Jüri Rütman – 90“ Kohila raamatukogus.

Kuni 28. maini ekliibrisenäitus Andres Aruoja erakogust „Silvi Väljal – rõõmsameelne maailm“ Kohila raamatukogus.

Kohila ettevõtjate ümarlaud

Kohila vald kutsub ettevõtjaid osalema Kohila ettevõtjate ümarlaul neljapäeval, 16. aprill 2026 kell 16:00–18:30 Rikets aiandisse (Pagavere, Vana-Aespa küla).

Lisainfo: Aivar Roop, e-post: aivar.roop@kohila.ee

Tule kaasa mõtlema ja panustama Kohila ettevõtluse tulevikku!

Registreeri oma osalemine palun kindlasti SIIN: <https://forms.gle/88LywWMUjVvEiyUF9> ja vasta ka registreerimislehel küsimusele, mis puudutab valla uut viidasüsteemi.

PÄEVAKORD

16.00–16.15 „Kuidas Kohila vald kujundab ettevõtlusala ja selle lähiala avalikku ruumi?“ – vallavanem **Margus Miller**

16.15–17.15 „Kohila ettevõtlusala arengutest: Tuhamäe tänava läbimurde ja Vetuka tee ÜVK projekti ülevaade ja järgmised sammud“ – **arendusjuht Aivar Roop** ja **teedespetsialist Aivar Puur** (maakondlik ühisprojekt sai positiivse rahastusotsuse, Kohila osas summas 882 321 eurot, millele lisandub 294 108 eurot ettevõtetele ja vallalt, kokku 1 176 429 eurot)

17.15–17.30 **Sirutuspaus**

17.30–18.00 „Kohila valla uus visuaalne identiteet ja viidasüsteem: väärtuspakkumine ettevõtjatele“ – teostaja **disainibüroo KOSMOS esindaja Katariina Mustasaar**

18.00–18.15 „Kestlikkus algab disainist: Kohila Keskkonnahariduse Keskuse ringmajanduse projekt“ – **projektijuht Mirell Vinnal**

18.15–18.30 Arutelud vabas vormis

*Ümarlaur läbiviimist kaastrahastab Euroopa Liit PEEK projekti „Atraktiivne Raplamaa ettevõtluskeskkond“ raames.

SINILILLE KAMPAANIA

Anname au! Kampaania raames heategevuslik Sinilille päev 18.04.26 Kohila staadionil kl.11- 14.

Ürituse raames on võimalik sooritada NATO test (jooks, kätekõverdused ja kõhulihase harjutused), tutvuda naiskodukaitse tegevusega ja toetada vigastatud veterane ja nende lähedasi.

Ürituse korraldaja Naiskodukaitse Rapla ringkonna Kohila jaoskond



Kohila Spordisõprade Võistlussari 2026 esimese kvartali kokkuvõte

Kohila Spordisõprade Võistlussari toimub Kohila vallas kolmandat hooaega ning korraldajana on rõõm tõdeda, et meie valla spordihuviliste kogukond on igati elujõuline ning aastast aastase kasvanud. Spordisõprade sari toimub võistkondlikus punktiarvestuse formaadis ning sisaldab nii individuaalseid- kui võistkondlike spordialasid. Käesoleval hooajal on osalemas lausa 16 võistkonda (igas võistkonnas on enamasti juhtudel 10 inimest). Sarjas on kokku 10 etappi ning toimub üks etapp kuus. Käesolev hooaeg algas 17. jaanuaril, kui Spordikeskuses mängiti kolme spordiala, pickleballi, lauatenist ning cornhole'i ehk maisikotimängu. Kõiki kolme paarismänguna. Kolme spordiala peale oli saalis 92 inimest. Lauatennis võidutses võistkonna „Kaizen“ mängijad Triinu Naastre ja Janno Vilde, teise koha sai võistkonna „Rõõmutallad“ paar Talvi Ainsar ning Jaan Valtin ja kolmanda koha „Tiim Urge“ mängijad Julia Kurgina ja Marek Popov. Reketimängu pickleball sai esikoha samuti paar võistkonnast „Kaizen“, sinna kuulusid Sven Rungi ja Sven Viin, teise koha sai külalisvõistkond „Smash“ mängijad Janno Saun ja Ando Valm ning kolmanda koha võistkonna „Vaprad ja Ilusad“, kuhu kuulusid Meriliis Kraiss ja Helen Albin. Cornhole mängus võitis teist aastat järjest „Aiamaja“ duo Mats Heinsalu ja Martin Heinaru, teisele kohale tulid võistkonnast „Kaizen“ Markus Lado-



ga ja Oskar Tammiste ning kolmandale kohale „Tiim Urge“ Margus Kala ja Ando Tuisk. 7. veebruaril sõideti Kohila terviserajal teatesuusatamise formaadis vabatehnika sõit, kus iga võistkond pani välja 5 suusatajat. Iga üks pidi sõitma ühe 750 m pikkuse ringi. Rajal käis kokku 80 inimest. Osalejate hulgas oli neid, kes polnud väga ammu suuski alla saanud kui ka maakonna mõistes väga tugevaid sõitjaid. Mitteametliku kõige kiirema ringi sõitis Kert Rungi. Tema ajaks oli 1 minut ja 42 sekundit. Päeva lõpuks tuli esikohale võistkond „Los Angeles 2028“, keda esinedasid Kert Rungi,

Artur Zuzjonok, Toomas Tammsaar, Triin Varblane, Kristi Warnell. Teisele kohale sõitis välja „Kohila Vaprus“, kuhu kuulusid Sander Järsk, Virgo Runno, Sebastian Järsk, Anne-Mai Runno, Pille-Aus Järsk ning kolmandale kohale maandusid „Rõõmutallad“ koosseisus Magnus Krusemann, Marko Pikk, Kristjan Ainsalu, Helle-Maris Siilak, Ulvi Mägi. Viimane elluviidud sarja etapp toimus 21. märtsil Tohi Distillerys, kes oli ka etapi toetaja. Mängiti Texas Holdem pokkerit. Pokker on kolmandal hooajal üks kolmest mõttemängude alast ning see üks meie osalejate lemmi-

kuid! Kokku oli laudade taga 63 mängijat, kellest 39 olid mehed ning 23 naised. Ligemale 5 h kestnud turniir oli ääretult põnev. Viimase viieteist mängija hulgas oli lausa 6 naist ning medalite nimel nähti palju vaeva. Kuigi mehed ja naised mängisid turniiri koos, sain top-3 medalid kaela mõlemad sugupooled. Naiste esikoha võttis Merlin Zuzjonok võistkonnast „Los Angeles 2028“, kes jõudis turniiri finaallauda ning kokkuvõttes oli paremuselt viies mängija. Naiste teise koha sai võistkonna „Rõõmutallad“ mängija Sigrid Mägi ning kolmanda koha sai võistkonnast „Tiim Urge“

Julia Kurgina. Meeste kuldmedali viis koju Laur Laanmets võistkonnast „Sõbrad“, teise koha sai Kohila Vapurusest Virgo Runno ning pronksmedali võistkonnast „Los Angeles 2028“ Toomas Tammsaar. Kolme etapi tulemusena on napi punktisummaga esikohal „Tiim Urge“, teisel kohal „Los Angeles 2028“ ja kolmandal kohal „Rõõmutallad“. Spordisõprade sarja 4. etapp toimub 18. Aprillil Kohila Spordikeskuses. Siis mängitakse mallet ja paarimänguna sulgpalli. Tuleb kindlasti põnev päev!

Artur Ojasalu
Kohila valla spordijuht

Elamuslik liikumissari Kohila 3 tuleb taas!

Kolmandat hooaega toimuv Kohila valla liikumissari kuulutab välja oma selle aasta programmi.

Osalema on oodatud kõik – need, kellele meeldib lihtsalt värskes õhus liikuda või teha sporti intensiivselt. Iga osalus saab igal etapil tunnustatud meenemadaliga, mida on pärast sõpradele hea näidata. Sarja eesmärk on tuua võimalikult palju inimest värskesse õhu kätte ning pakkuda neile meeldejäävat ja mõnusat elamust liikumisest.

Sellel aastal on kavas ööjooks „Jüriöö Ring“, kus võib osaleda nii joostes kui kõndides (toimumisaeg 23.04, distants 3,5 km, start vabaduse väljakult), samuti orienteerumisõhtu „Öökull“, kuhu võib tulla jalutama üheskoos pere või sõpradega. Osaleda võib ka individuaalselt ning proovida teha tulemust (toimumisaeg 14.05, distants 5 km, start vabaduse väljakult). Viimane etapp on rattasõit „Kohila Gravel“. See 27. septembril toimuv rattaring toimub sellises formaadis esmakordselt. Start ja finiš tuleb Kohila-Hageri kergteele ning läbida saab umbes 20 km pikkuse raja, kus on nii asfalteed, kruusa kui ka loodusliku pinnast. See on jõukohane kõigile. Igaüks võib valida täpselt sellise tempo, nagu endale meeldib.

Igal etapil saavad parimad ka tunnustatud. Võistlusklassid: kuni 12-aastased poisid ja tüdrukud, 13–16-aastased poisid ja tüdrukud, 17–39 aastased mehed



ja naised, 40–49-aastased mehed ja naised ning 50-aastased ning vanemad mehed ja naised. Lisaks igale etapile toimub ka kolme etapi ülene punktiarvestus, kus iga võistlusklassi TOP 3 pärjatakse hooaja lõpus karikaga.

Etappidele on kohustuslik eelregistreerimine. See toimub veebilehel www.sportos.ee

ning Kohila Spordikeskuses kohapeal. Eelregistreerimine lõpeb etapile eelneval päeval kell 12.00. Kohapeal lõpeb registreerimine 30 minutit enne algust.

Kohila 3 etapid on tasuta. Etapi üksikpilet maksab kuni 16-aastasele noorele 7 €, teistele 12 €. Sellel aastal on võimalik soetada ka Kohila 3 sarja pass, mis maksab kuni 16-aastasele noorele 15 €, teistele 30 €. Saagu sellest üks aktiivne aasta – pane end kirja juba täna!

Artur Ojasalu
Kohila valla spordijuht



Kohila terviseraja II etapi ehitus algab peagi

Kohila vallas algavad lähiajal terviseraja teise etapi ehitustööd, mille tulemusel pikeneb olemasolev liikumissarja ning paraneb piirkonna puhkevõimaluste kvaliteet.

Terviseraja II etapp rajatakse vallale kuuluvatele Jõesaare ja Läänekalda kinnistutele. „Terviseraja II löik pikendab olemasolevat rada ning algus- ja lõpppunkt ühtivad olemasoleva rajaga,“ selgitas Kohila valla teede spetsialist Aivar Puur.

Uue rajalõigu pikkuseks kujuneb ligikaudu 775 meetrit ning pärast tööde valmimist on kogu terviseraja pikkus umbes 1,5 kilomeetrit. Raja katte laiuseks [1.1] on kavandatud 3 meetrit ning katematerjalina kasutatakse purukruusa. „Terviserajale lisandub ka valgustus, kuid muud lisainventari selle projektiga kavandatud ei ole,“ lisas Puur.

Ehitustööde töövõtuleping sõlmitakse plaanide kohaselt aprilli alguses. Ettevalmistustöödena tehakse hiljemalt 15. aprilliks raadamistööd. „Puid raiutakse

ainult nii palju, kui raja ehitamiseks hädavajalik on,“ rõhutas Puur.

Põhiliste ehitustöödega alustatakse hiljemalt mai alguses ning tööde valmimise tähtaeg on viis kuud alates lepingu sõlmimisest. Ehitaja tagab tööde perioodil juurdepääsu kõigile ehitusobjektiga piirnevatele kinnistutele.

Projekti käigus rajatakse uus rajalõik ning olemasolevat rada ei rekonstrueerita. „Selleks puudub ka vajadus,“ märkis Puur. Pärast ehitustööde lõppu taastatakse haljastus.

Terviseraja II etapi ehitustööde kogumaksumus koos käibemaksuga on 121 269,17 eurot.

Kohila valla spordijuht Artur Ojasalu selgitab, et „Kohila terviseraja I ja II etapi rajamist toetab kultuuriministeeriumi programm „Regionaalsete tervisespordikeskuste väljaarendamise toetamine“, „Meetme mille eesmärk on pakkuda inimestele võimalust tegeleda aastaringselt vabas õhus ja tasuta erinevate liikumisviisidega. Meetme lõppeesmärk on see,

et oleks rajatud kvaliteetsed valgustatud liikumisrajad ning oleks loodud ka kunstlume tootmise võimekus. Täna tegeleb Kultuuriministeerium toetusmeetme järgmise perioodi väljatöötamisega, mis tähendab, et tulevikus on võimalik Kohila vallas taotleda terviserajale veel täiendavaid vahendeid,“ ütleb Ojasalu.

Terviseraja teise etapi valmimine loob Keila jõe äärsel alal tervislikuma lahenduse, et harrastada värskes õhus liikumist ning korraldada lastele- ja täiskasvanutele turvalises keskkonnas spordi- ja liikumisüritusi. Raja pikendamisel on suur kasu talvisel perioodil, sest tänu sellele on võimalik luua kvaliteetsem suusarada.

Valmiv rajalõik loob Kohila elanikele paremaid võimalusi sportimiseks ja vaba aja veetmiseks ning täiendab piirkonna liikumistaristut.

Merle Beljæev

Õnnitleme aprilli sünnipäevalapsi!



102 BENITA TUUR	81 RUTH ESKO
97 ELME MÄNNIK	81 REIN VAHARO
95 PILVI-ESTER ALBIN	80 HARRI JAANIMÄGI
94 OLGA TSEMIN	80 VALERI BELOKONENKO
89 MILVI KANGUR	80 ELLE ARMAS
89 REIN HIRS	79 MAI TORRI
88 VALDUR VÄRK	79 MARIANNE SARAND
88 HELENE LINDENBURG	79 LINDA KARAGODINA
88 ÕIE SAVIIR	79 ANNE MAASALU
87 ELMUR TIISLÄR	78 INNA KIVISELJA
87 ANATOLI RJABOV	78 JAAN KIVIK
87 EVI NERUT	78 TAIMI PAHK
86 MARIA JEMELJANOVA	78 ILONA-MAI APSOLON
85 TAISIA MOKEJEVA	77 NIKOLAI BUŠUJEV
84 TIJU MAE	76 ENE KRAIS
84 ILSE VIIDING	76 LILIA VAHTRAMÄE
84 MIHKEL VAHTRAMÄE	76 TIINA SÖSTER
84 MAI HÄRM	76 MART KAARE
81 HEINO PIISANG	76 MARJU LOND
81 MILVI UKKIVI	75 ÜLLE ALLIK
81 AILI NIINEMETS	75 AUSMA STEINBERG
81 MARI ALAVINA	75 ENNU LÖHMUS
81 KALLE TALVISTE	

Õnnitleme noorimaid vallakodanikke



LILITH VOITES
FRANKLYN GRÜNBERG

Meie hulgast on lahkunud

EVAD RIIPULK
ILLAR TUBLI
HILLAR VALK
LINDA KUUSIK
ANNE TOOMIK



EELK HAGERI LAMBERTUSE KOGUDUSE TEATED:

Pühapäev, 12. aprill

11.30–12.00 Raamatukogu kogudusemajas
12.00–13.15 Pühapäevakool kogudusemajas
12.00 Jumalateenistus, armulaud

Pühapäev, 19. aprill

10.30 Vennastekoguduse tund kirikus
12.00 Jumalateenistus, armulaud

Pühapäev, 26. aprill

11.30–12.00 Raamatukogu kogudusemajas
12.00–13.15 Pühapäevakool kogudusemajas
12.00 Jumalateenistus, armulaud

Pühapäev, 3. mai

12.00 Jumalateenistus, armulaud. Orelimuusika: mängivad Kohila Kunstide Kooli orelipilased.

Pühapäev, 10. mai. Emadepäev. Pühapäevakooli hooaja lõpetamine

11.30–12.00 Raamatukogu kogudusemajas
12.00 Jumalateenistus, armulaud

Neljapäev, 14. mai. Taevaminemispüha

18.00 Jumalateenistus, armulaud

Pühapäev, 17. mai

10.30 Vennastekoguduse tund kirikus
12.00 Jumalateenistus, armulaud

Jumalateenistused Hageri kirikus igal pühapäeval kell 12.00.
Täpsem info koguduse kodulehel <https://hageri.eelk.ee/>.

Kuulutused

Ohtlike puude langetamine. Info 5663 2968.

Anda üürile anda Kohila avalas Sutlema külas 1-2 tuba neljatoalises korteris, köök, WC ja vann olemas ja korter heas korras. Köögis vajalikud seadmed olemas. Korteri asub 12. korteriga majas korruseni kortermaja, teisel korrusel korter asub. Kasvuhoone kasutamise võimalus. Bussipeatus maja ees ja lähedal asub lasteaed. Olemas parkimiskoht. Lisainfo tel 5550 3960.

Kui salongi minek on keeruline ja jääb kaugele, siis pakun teenust teie kodus. Pediküür klassikaline 1h 40 €, pediküür lakiga 42 €. Tiia 5660 3121.

Müüa veisekomposti, asume Hageris. Info tel 507 9115.

Katuste ja fassaadide pesemine ja värvimine, info tel 501 0834.

Puhas hobusesõnnik Piibehele talust- ei sisalda saepuru, turvast ega põhku. Pakume 50 kg kaupa kotidesse pakendatult. Tasuta vedu Kohila valla piires alates 7 kotist. Info tel 5663 3596, kuulutus ei aegu.

Teeme aiad, garaažid ja keldrid puhtaks. Viina tasuta teie vanametalli, mis on kodus teile jalgu jäänud. Näiteks elektripliidid, elektrimootorid, pesumasinaid, vanad kaablid, akud ja kõik muu, mis on metallist. Ka väikesed kogused, helista tel 56211 762.

Müüa heas korras roller, Intermoto Falcon 8, 2020 aasta, 4 taktiline, käivitatav nii nupust kui ka vändast. H: 800 € tel. 5561 3632

Südamlik kaastunne Enele lastega abikaasa ja isa

TÕNU KANTERI

lahkumise puhul.

Ene, Valja ja Maimu

18. märtsil lahkus meie armastatud abikaasa ja isa

EVALD RIIPULK

(9.08.1933-18.03.2026)

Leiname teda sügavalt ja kaua.

Abikaasa Hilvi, lapsed Kalmer, Terje ja Anneli

Vaikus on nüüd Sinuga, head mälestused meiega

EVALD RIIPULK

Avaldame kaastunnet lähedastele.

Perekond Kesksaar, Vahur ja Ülle

Avaldame kaastunnet omastele

EVALD RIIPULK

lahkumise puhul.

Kohila Jahimeeste Selts

Mälestame head endist naabrimeest

VELLO ESOPIT

Perekond Tori, Kaarits ja Suurmäe

KATUSTE PESU JA VÄRVIMINE

✓ Hooldus nii kivi-, plekk- kui eterniitkatustele

✓ Katus säilib kauem ja maja saab värske välisilme

Küsi hinnapakumist!

☎ 5550 9476

✉ info@katusehooldus.ee

🌐 katusehooldus.ee

Nägemise kontrolli buss Kohilas

14.05

Nägemiskontroll 20 €

Prillitellijale nägemise kontroll TASUTA

prilliraamid alates 35€

Silmarõhu mõõtmine 5 €, aega selleks broneerima ei pea
Müügil ka kinkekaardid alates 20€, hea praktiline kingitus

Kohila tervisekeskuse parkla
kellaeg 10:30 – 17:30

Broneeri oma aeg varakult: mobileoptica.ee/broneeri-aeg/
info@mobileoptica.ee +372 5837 4334

Broneeri aeg juba täna!

Rehvitööd

58 19 23 48

Südamlik kaastunne Hilvile lastega

EVALD RIIPULGA

kaotuse puhul.

Meida, Varje ja Heli peredega



Avaldame sügavat kaastunnet Jelena Tsõganovale kalli poja

ANTON MUSTA

surma puhul.

Kohila Gümnaasiumi koolipere.

Mälestame head naabrit ja avaldame
siirast kaastunnet Enele kalli ema

LINDA KUUSIKU

lahkumise puhul.

Kaastunnet avaldab KÜ Sõpruse 13 Prillimäe

Südamlik kaastunne Marika Jurinile perega

kalli ema

ANNE

kaotuse puhul.

Tallinna Sikupilli lasteaia kolleegid

Avaldame kaastunnet lähedastele

ALINA ABICHI

kaotuse puhul

Perekond Rõõmus

Mälestame sõbralikku ja abivalmis majanaabrit

HILLAR VALKU

avaldame sügavat kaastunnet lähedastele.

Kü Põllu tee 1 elanikud

Sinu usaldusväärne kodukandi maakler!

Et Sinu süda oleks rahul ka tehingule järgnevatel aastatel, usalda oma kinnisvara müügiotsust professionaali kätte.

Võta ühendust:

Anni Trump
5698 6555

anni.trump@uusmaa.ee

UUS MAA
Nord



MÜÜA betoonist moodulkeldrid

hinnad al 4500€

(sisaldab käibemaksu)

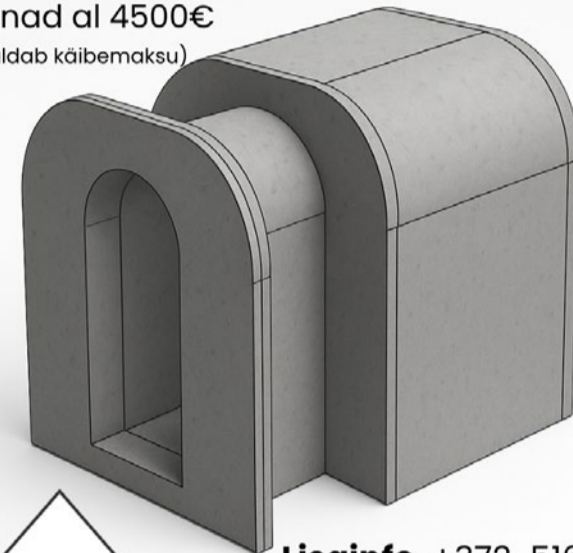

LINK & CO

Lisainfo +372 5161319
või linkandco.ee